

# KUKiTiN C1 Pro

MANUAL

EN



[www.kukitin.net](http://www.kukitin.net)

# ***KuKirin C1 Pro***

## **Electric scooter instruction manual**

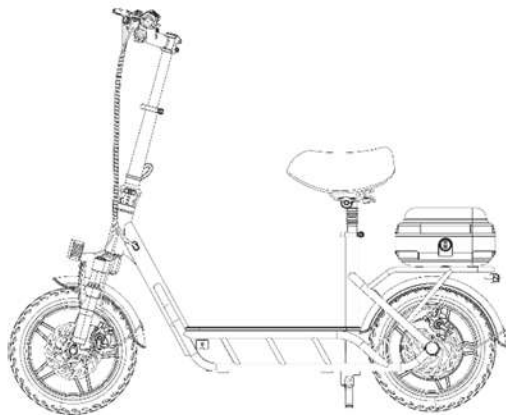

**Please read the instruction manual carefully before using the  
product**



**Including Warranty card**

# Catalog

1.Products & accessories .....	1
2. Parts Description.....	2
3.Safety Instructions .....	3
4.Installation steps .....	7
1.Handlebar installation steps.....	7
2.Seat cushion installation steps .....	8
3.Rear box installation steps .....	8
5.Operating instructions .....	9
6.charge.....	10
7.Battery & Charger.....	11
8.Display Description.....	12
9.Maintenance .....	15
10.Parameter configuration .....	16
11.Warranty and service.....	18
12. Warranty card .....	20

# 1.Products & accessories

## Unboxed parts

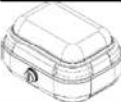
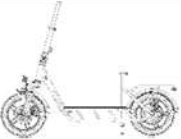
1.Hand handle tube set 	2.Tighten the gasket 
3.Cushion set 	5.Back box 
6.Bodywork 	

## Accessories



1.Instructions



2.Charger



3.Toolkit

Please carefully check that the contents of the box are complete and intact, and contact the seller if there is any missing or damaged condition.

## 2. Parts Description

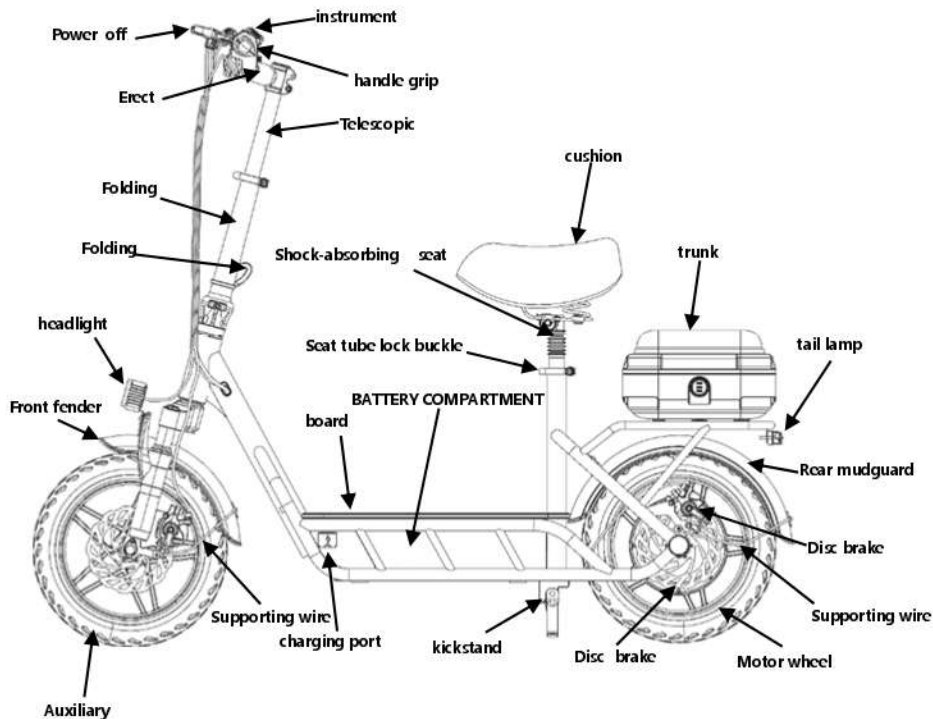

### 3.Safety Instructions



Note: Please read the following important safety information carefully before use and follow it.

1. This product is an electric scooter for adults. It can be used by one person. No children are allowed in the back box, and no illegal acts such as speeding and overloading are allowed.
2. Please wear a helmet and other protective equipment when riding this product.

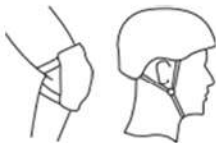

3. Never ride in unsafe or illegal places.
4. Do not do dangerous actions or ride with one hand while the car is running. Keep your feet on the pedal.

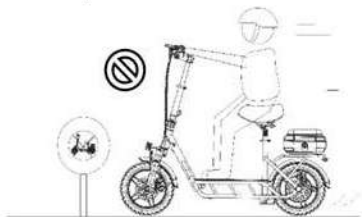

5. For your safety, please control the speed within 25KM/H. Please try to avoid riding at night, if riding, please turn on the lights, and control the speed of 15KM/h or below.

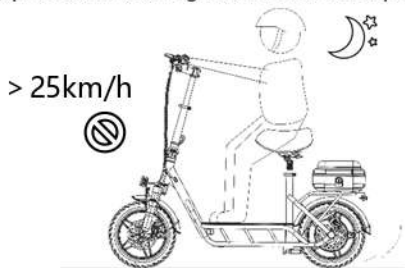

6. If you encounter uneven road surface or poor road conditions, please slow down or drive it.
7. Avoid riding on slippery surfaces.



8. It is forbidden to place the product in water to avoid damage to the electrical parts of the vehicle due to water ingress.

9. In bad weather such as rain and snow, please pay attention to driving safety and personal protection.

10. This product can load up to 120kg, please do not overload driving during use.

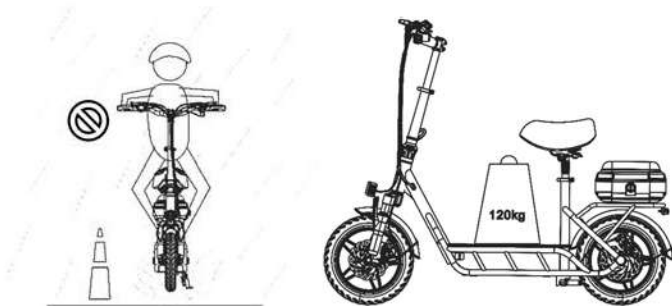

11. Avoid use or place in high or too low temperature environments. Do not store this product with flammable materials to avoid fire in the most occasional circumstances.





12. Try to ride on gentle roads without potholes.

13. **Users should ride in strict accordance with traffic road laws, and those with special local laws and regulations should ride legally in accordance with local laws and regulations.**

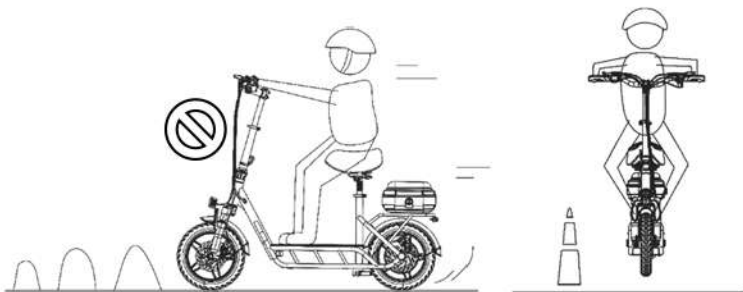

## 4. Installation steps

### 1. Handlebar installation steps

1. Remove the kit, accessories and mounting tools from the accessories.
2. Insert the gripping hole into the telescopic riser.
3. Use the M5 cylindrical head screw to lock both sides at the same time, and after screwing to a certain extent, adjust the direction of the handle tube and the front wheel to check whether it is vertical; The upper surface of the force should be aligned with the upper surface of the telescopic riser; Then tighten both sides of the screw until the handle is stable and does not shake.

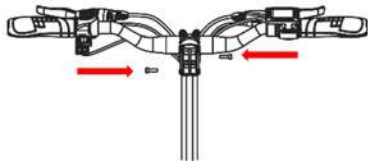

4. Remove the lifting spacer and lifting screw and secure and screw above the telescopic riser.

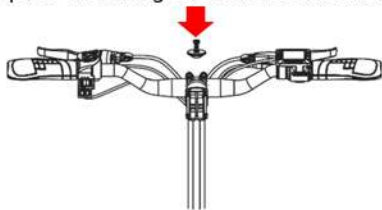

## 2. Seat cushion installation steps

1. Open the seat tube lock fasteningly.
2. Insert the shock-absorbing saddle tube under the seat cushion into the frame seat.
3. Adjust to your own height.
4. Tighten the nut and snap the handle shut.

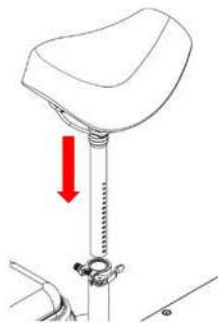

## 3. Rear box installation steps

1. Use the key to open the rear box.
2. Place the back box on the rear shelf and adjust the appropriate position.
3. Remove the screws and locknuts fixed in the rear box, and slightly lock the four screws to the nuts.
4. Check that the rear box is in the right position, and then tighten the screws until they do not shake.

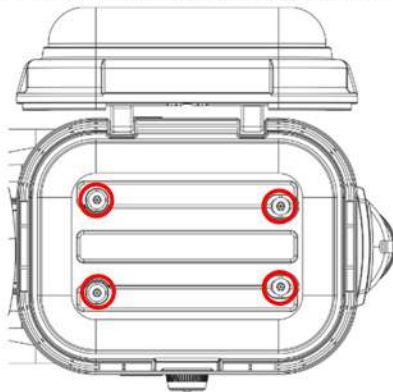

## 5. Operating instructions

### 1. Power switch

Press and hold the power on key, the display light lights up, indicating that the power is on.

### 2. Gear setting

Click the gear adjustment key to switch gears when the power on is on, and the range can be set to 20km/h in 1st gear, 30km/h in 2nd gear, and 45km/h in 3rd gear (full speed).

### 3. Speed control

In the boot mode, press the right thumb accelerator, and the user controls the speed range (1-45km/h depending on the gear).

### 4. Brake control

Pinch the left (right) mechanical brake handle, the larger the angle of rotation of the pinch, the greater the braking force.

### 5. LED Headlight switch

In the power on state, push the light switch button upward, and the display will show the light off and on information. Press the light off switch button again and the light will turn off.

### 6. Horn

When the power is on, press the horn button and the horn will make a sound.

## 7. Mileage display

When the power is turned on, the LED screen shows two modes, total mileage, single mileage. You can press the settings button to switch modes to adjust

## 6.charge

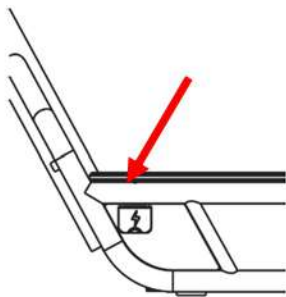

- 1.Open the cover of the charging port and insert the charger plug into the charging hole on the car body.
- 2.Plug the charger power plug into the power supply.
- 3.Confirm that the charging plug is correct, and when the charger indicator turns green, the battery is fully charged.
- 4.After charging, cover with a rubber case.



## 7. Battery & Charger







1. Each **CIPRO** with special lithium batteries and special smart charger, Each car and its accessories have a special number, please do not use other chargers to charge, other types of products should not use our company's charger to charge. Any damage caused to the product or charger shall be borne by the individual.

**2. The lithium-ion battery can be recharged at least 500 times, and more than 800 times in normal use. Lithium batteries may be dangerous when being charged. Please charge them outside.**

3. Chargers have overcharge protection, which automatically cuts off when the battery is 100% full. Battery damage caused by improper use is not covered by warranty.

## 8.Display Description

A16-LED Display Functions Description					
Type:	LED	Model:	A16-LED	Version:	V1.0
1.Display content					
Number	Content	Content	Content Description		
1	Speed		<p>Displays real-time speed information in km/h or mph 0 to 99. The maximum displayed value is 99.</p> <p>Display error code: reference to the fault code description.</p> <p>Display setting item reference: parameter setting reference table.#</p>		
2	Mileage		<p>ODO: Accumulated mileage, unit 1KM or TRIP, maximum display 9999, more than 9999 cleared</p> <p>TRIP: single mileage, unit 1KM or TRIP, maximum display 9999, more than 9999 close and clear</p> <p>Display parameter comparison: parameter setting comparison table</p>		

3	Headlights		Turn the headlights on and off the headlights to turn off.
4	Cruise		The speed lasts 8 seconds, the entry cruise icon lights red, and the cruise is lifted to extinguish
5	Brake		The brake is on, and the loose brake is off. Brake failure is always on.
6	Battery capacity		The battery level is displayed in 4 segments, with the last segment flashing at undervoltage
7	Logo		Always on.
8	Gear		1-> 1 gear, 2-> 2 gear, 3-> 3 gear

## 2.Key Description



The gauge has a total of 3 buttons, "▲", "⏻", "▼"

Up key



Up Key: Short press to increase gear



		Press and hold to turn the headlights on/off (the headlight function is on and the switch function needs to be implemented by the controller module)
Middle key #		<p>Middle Key: Long press to turn on/off the total power of the instrument, press and hold for 10 seconds to restart the machine reset to factory settings.</p> <p>Short press to switch of the mileage area to display the content (total mileage - &gt; single mileage) (Press the power on button 6 times continuously to switch to speed limit successfully: speed limit 01 flashes 3 times, no speed limit 02 flashes 3 times. )</p>
Down key		<p>Down key: Short press to reduce gear</p> <p>Press and hold the "▲" and "▼" at the same time for 3 seconds to enter or exit the parameter setting interface and save.</p>

## 9.Maintenance

### 1. Lubrication

Please check the car body every three months to see if the screws are loose, and if so, tighten them Every six months, you need to add a small amount of lubricating oil or lubricant to the folded part for maintenance.

### 2.Battery

When you get the car for the first time, please use the battery after it is fully charged, the battery can be charged at any time to ensure that the battery is charged, during this period charging will not cause any damage to the battery, please replenish the battery every three months when the battery is not in use.

### 3. Placement and daily care

Do not place the car in excessively low temperature environment, exposed to the sun or damp for a long time. Please keep the body surface clean and clean.

## 10.Parameter configuration

Product name	<b>KuKitin C1 Pro Electric Scooter</b>	
Product Model	<b>KuKitin C1 Pro</b>	
Size	Maximum size	1400*610*1100mm
	Minimum size	1400*300*650mm
Major Parameter	Maximum Speed	≤45km/h
	Full Battery Range	100km ≤ ( Depends on the environment, Angle, speed, driving habits etc...)
	Max Climb Capability	≤15°
	Tire	14-2.5 Inflatable Tyre
	shock mitigation system	Front shock absorption, saddle tube shock absorption
	Waterproof Rating	IPX5
	Braking system	Front and rear Disc brakes & Electronic brakes

	LCD display	Speed, mileage, headlights, cruising, brakes, power, logo, gear
	Lighting system	Front LED light & rear tail light (with steering)
	electrical machinery	48V500W
	battery	48V25AH
Charger Parameters	INPUT VOLTAGE	100-240VAC
	Output voltage	54.6V
	Input Current	2A
	output current	2A
	Charge Time	10-12H
Condition	Max Loading	120KG
Weight	Net weight	33.7KG

## **11.Warranty and service**

This product is under the warranty period from the time of purchase, under normal use conditions confirmed by us due to quality problems failure and damage, we will repair, replace or return for you free of charge according to the situation. The warranty period begins with the first purchase of the product and is subject to the date of receipt of the invoice

The foregoing warranty does not apply to failure or damage caused by:

- 1、 Misuse, abuse or improper transportation, maintenance or custody, including but not limited to use, storage or maintenance under inappropriate temperature, humidity or other improper environmental conditions;
- 2、 Force majeure or accidents and other non-human controllable causes;
- 3、 Repair or dismantle without authorization by personnel of the company;
- 4、 Use in a manner that violates the instructions for use of the product;
- 5、 The accumulated mileage of the car body has exceeded 2,000 kilometers. Normal wear and tear or aging problems that occur during the use of the product are not covered by the warranty. If the original identification label of the product is changed or damaged, this warranty will be void.

Warrant Contents	Warranty Period
Controller assembly and central control instrument, motor	Semi - annual
Lithium battery pack and protection board, charger	Semi - annual
Frame assembly, front body, brake assembly, body bar, fork, control bus	One year
Braking system, thumb accelerator	One year

Tips: Tires, headlight assembly, instrument cover, handle cover, fender, rear taillight, decorative cover, foot brace, charging port seat and other vulnerable parts are not covered by the warranty policy.

## 12. Warranty card

When repairing the product, please fill in the following information completely and clearly.

User Information	Name		E-mail	
	Mailing address			
	Contact number			
Product Information	Product name		Date of sale	
	Product Model		Invoice Number	
Seller Information	Name		Contact number	
	Address		postal code	

# ***KUKirin C1 Pro***

Manuel d'utilisation du scooter

FR



[www.kukirin.net](http://www.kukirin.net)



# ***KUKIRIN C1 Pro***

## **Manuel d' instructions pour scooter é lectrique**

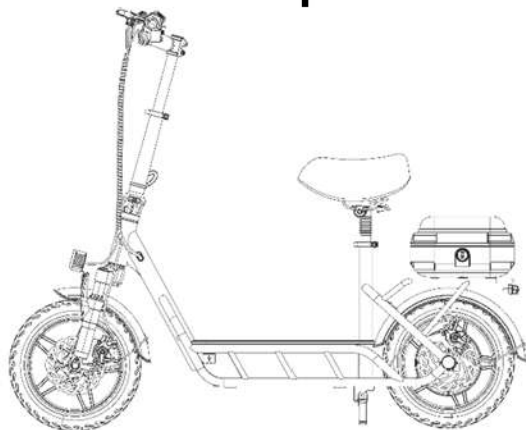

**Veuillez lire attentivement le manuel d'**

**instructions avant d' utiliser le produit**





**Carte de garantie incluse**

# Catalogue

1.Produits et accessoires.....	1
2. Description détaillée.....	2
3.Consignes de sécurité.....	3
4.Étapes d' installation.....	7
1.Étapes d' installation du guidon.....	7
2.Étapes d' installation du coussin de siège.....	8
3.Étapes d' installation du boîtier arrière.....	8
5.Mode d' emploi.....	9
6.Charger.....	10
7.Batterie et chargeur.....	11
8.Description du compteur.....	12
9.Entretien.....	14
10.Configuration des paramètres.....	15
11.Garantie et service.....	17
12.Carte de garantie.....	19

# 1.Produits et accessoires

Pièces non emballées

1.Un jeu de tubes pour le stylo	2.Serrez le joint
	
3.Ensemble d' oreillers	5.Boîte arrière
	
6.Corps	
	

Арматура



1.Résolution



2.procureur



3.Instrum entary

Veuillez vous assurer soigneusement que le contenu de la boîte est complet et non endommagé, et contactez le vendeur s' il y a des conditions manquantes ou endommagées.

## 2. Description détaillée

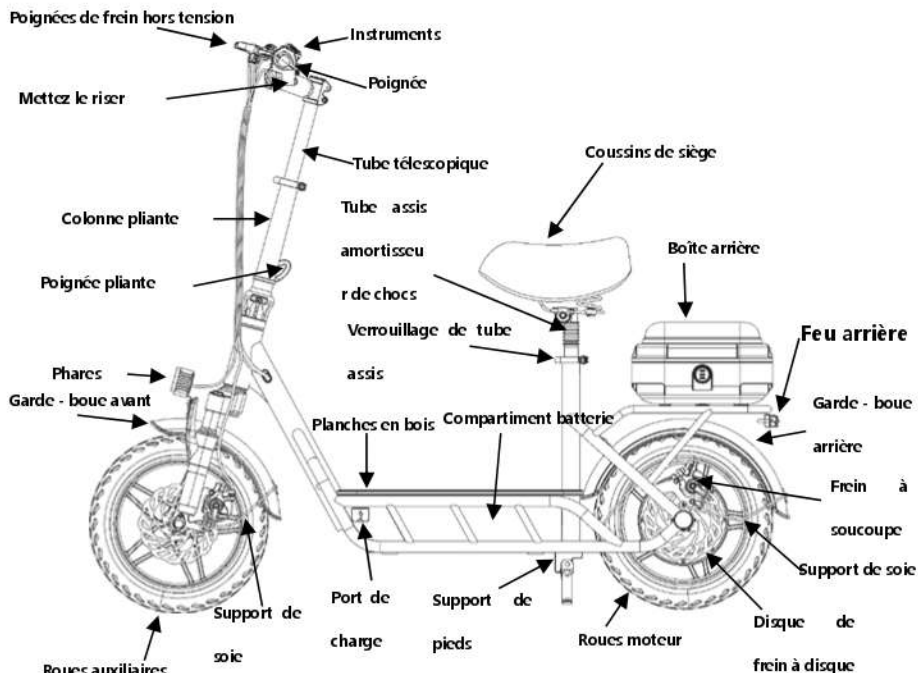

### 3. Consignes de sécurité



Remarque: Veuillez lire attentivement les renseignements de sécurité importants suivants avant utilisation et les suivre.

1. Ce produit est un scooter électrique pour adultes, une personne peut utiliser, ne pas transporter d' autres en même temps. Il est strictement interdit de transporter des enfants dans la boîte arrière, et les actes illégaux tels que les excès de vitesse et les surcharges sont strictement interdits..
2. Veuillez porter des casques et d' autres équipements de protection lorsque vous conduisez ce produit.

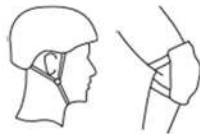

3. Ne roulez jamais dans des endroits dangereux ou illégaux.

4. Ne faites pas de mouvements dangereux ou ne roulez pas d' une seule main pendant que la voiture roule, et gardez les pieds sur les pédales.

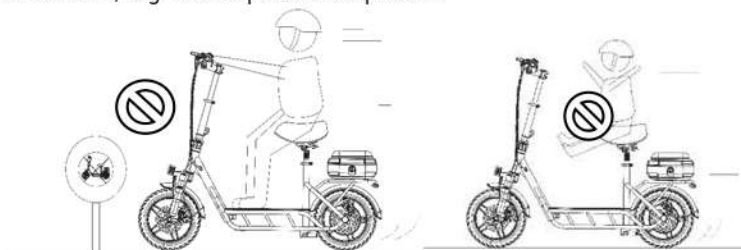

5. Pour votre sécurité de conduite, veuillez contrôler la vitesse à moins de 25 km / h. S' il vous plaît essayez d' éviter de rouler la nuit, si vous roulez, s' il vous plaît allumer les lumières et contrôler la vitesse de 15 km / h ou moins.

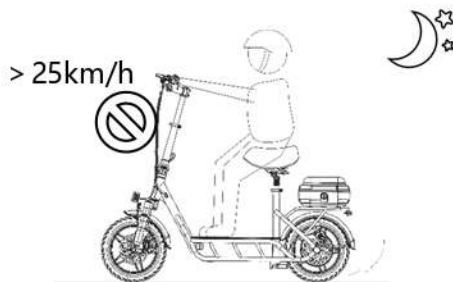

6. Si vous rencontrez une surface de route inégale ou de mauvaises conditions routières, veuillez ralentir ou conduire.

7. Évitez de rouler sur des surfaces glissantes.



8. Il est interdit de placer le produit dans l' eau pour éviter d' endommager la partie électrique du véhicule en raison d' une infiltration d' eau.

9. Par mauvais temps comme la pluie et la neige, veuillez faire attention à la sécurité de conduite et à la protection personnelle.

10. Ce produit peut charger jusqu' à 120 kg, s' il vous plaît ne pas surcharger la conduite pendant l' utilisation.

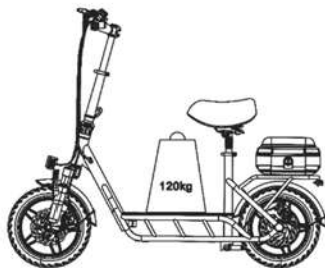

11.Veuillez éviter d' utiliser ou de placer dans un environnement à haute ou trop basse température. Ne pas associer ce produit à des produits inflammables Gardez les objets ensemble pour éviter un incendie dans les cas les plus occasionnels.

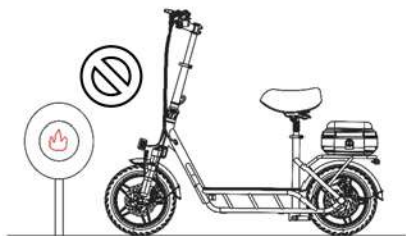

12.Essayez de rouler sur des routes douces et sans nids-de-poule.

**13.Les usagers doivent rouler en stricte conformité avec les lois routières de la circulation, et ceux qui ont des lois et réglementations locales spéciales doivent rouler légalement conformément aux lois et réglementations locales.**

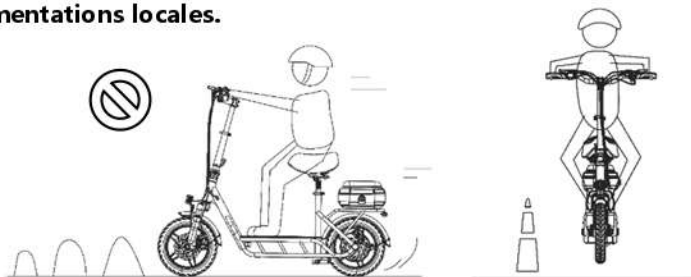



## 4. Étapes d' installation

### 1. Étapes d' installation du guidon

1. Retirez le kit, les accessoires et les outils de montage des accessoires.
2. Insérez le trou de préhension dans la colonne montante télescopique.
3. Utilisez la vis de tête cylindrique M5 pour verrouiller les deux côtés en même temps, et après avoir vissé dans une certaine mesure, ajustez la direction du tube de poignée et de la roue avant pour vérifier si elle est verticale; La surface supérieure de la force doit être alignée avec la surface supérieure du riser télescopique; Serrez ensuite les deux côtés de la vis jusqu' à ce que la poignée soit stable et ne tremble pas.

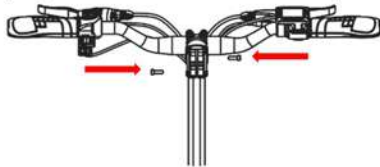

4. Retirez l' entretoise de levage et la vis de levage et fixez et vissez au-dessus de la colonne montante télescopique.

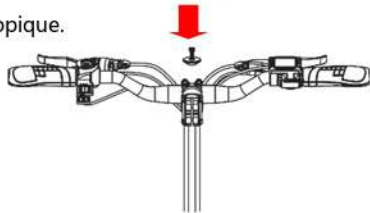

## 2. Étapes d' installation du coussin de siège

1. Ouvrez la fermeture du verrou du tube de selle.
2. Insérez le tube de selle absorbant les chocs sous le coussin du siège dans le siège du cadre.
3. Ajustez-vous à votre propre taille.
4. Serrez l'écrou et fermez la poignée.

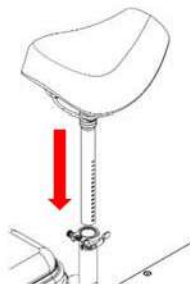

## 3. Étapes d' installation du boîtier arrière

1. Utilisez la clé pour ouvrir la boîte arrière.
2. Placez la boîte arrière sur la tablette arrière et ajustez la position appropriée.
3. Retirez les vis et les écrous de verrouillage fixés dans la boîte arrière et verrouillez légèrement les quatre vis aux écrous.
4. Vérifiez que le boîtier arrière est dans la bonne position, puis serrez les vis jusqu' à ce qu' elles ne tremblent pas.

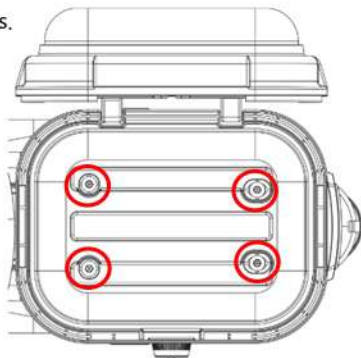

## 5.Mode d' emploi

### 1.Interrupteur d' alimentation

Appuyez sur la touche de mise sous tension et maintenez-la enfoncée, le voyant de l' écran s' allume, indiquant que l' alimentation est allumée.

### 2. Réglage de la vitesse

Cliquez sur la touche de réglage de la vitesse pour changer de vitesse lorsque la mise sous tension est activée, et la plage peut être réglée sur 20 km / h en 1ère vitesse, 30 km / h en 2ème vitesse et 45 km / h en 3ème vitesse (pleine vitesse).

### 3. Contrôle de la vitesse

En mode démarrage, appuyez sur l' accélérateur du pouce droit et l' utilisateur contrôle la plage de vitesse (1-45 km / h selon le rapport).

### 4. Contrôle des freins

Pincez la poignée de frein mécanique gauche (droite), plus l' angle de rotation de la pince est grand, plus la force de freinage est importante.

### 5. Interrupteur d' éclairage avant LED

Dans l' état de mise sous tension, appuyez sur le bouton de l' interrupteur vers le haut et l' écran affichera les informations sur la lumière éteinte et allumée. Appuyez à nouveau sur le bouton d' arrêt de la lumière et le voyant s' éteindra.

## 6. Corne

Lorsque l' appareil est sous tension, appuyez sur le bouton du klaxon et le klaxon émettra un son.

## 7. Affichage du kilométrage

Lorsque l' alimentation est allumée, l' écran LED affiche deux modes, kilométrage total, kilométrage simple. Vous pouvez appuyer sur le bouton des paramètres pour changer de mode de réglage.

# 6.Charger

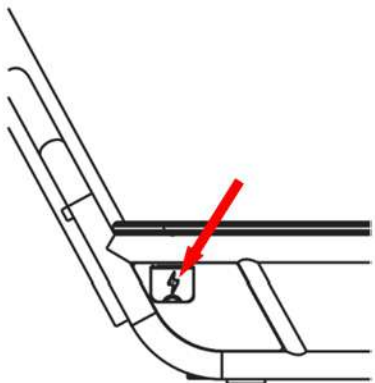

1. Ouvrez le couvercle extérieur du port de charge et insérez la fiche du chargeur dans le trou de charge de la carrosserie.
2. Branchez la fiche d' alimentation du chargeur sur le bloc d' alimentation.
3. Confirmez que la prise de charge est correcte et que lorsque l' indicateur du chargeur devient vert, cela signifie que la batterie est complètement chargée.

4. Après la charge, couvrir avec un étui de protection en caoutchouc.



## 7. Batterie et chargeur

1. Chaque est **CIPRO** équipé d' une batterie au lithium dédiée et d' un chargeur intelligent dédié, chaque voiture et ses accessoires ont un numéro spécial, veuillez ne pas utiliser d' autres chargeurs pour charger, les autres types de produits ne doivent pas être chargés avec le chargeur de l' entreprise. Tout dommage au produit ou au chargeur causé par cela est de la responsabilité de la personne.

**2. La batterie au lithium peut être rechargée au moins 500 fois et une utilisation normale peut généralement atteindre plus de 800 fois. Les batteries au lithium peuvent être dangereuses lors de la charge, veuillez les charger à l' extérieur.**

3. Les chargeurs ont une fonction de protection contre les surcharges, lorsque la batterie est pleine à 100%, elle s' éteint automatiquement. Les dommages causés à la batterie par une utilisation anormale ne sont pas couverts par la garantie.

## 8.Description du compteur

A16-LED Description des fonctions de l' instrument					
Style:	LED	Modèle:	A16-LED	Version:	V1.0
1.Afficher le contenu					
Matricule	Afficher le contenu	Afficher le contenu	Afficher une description du contenu		
1	Vitesse		<p>Affichez des informations de vitesse en temps réel: unité km / h ou mph 0 ~ 99. La valeur d' affichage maximale est 99.</p> <p>Afficher le code d' erreur : décrit le code d' erreur.</p> <p>Afficher la comparaison des éléments de paramétrage : tableau de comparaison des paramètres.</p>		
2	kilomé trage		<p>ODO : Kilométrage cumulé, unité 1KM ou TRIP, affichage maximum 9999, plus de 9999 effacés</p> <p>TRIP: kilométrage unique, unité 1KM ou TRIP, affichage maximum 9999, plus de 9999 proche et dégagé</p> <p>Comparaison des paramètres d' affichage: tableau de comparaison des paramètres</p>		

3	Phares		Allumez et éteignez les phares pour éteindre.
4	Croisière		La vitesse dure 8 secondes, l' icône de croisière d' entrée s' allume en rouge et la croisière est soulevée pour éteindre
5	Frein		Le frein est enclenché et le frein desserré est éteint. La défaillance des freins est toujours activée.
6	Niveau de la batterie		Le niveau de la batterie est affiché en 4 segments, le dernier segment clignotant à la sous-tension
7	Logo		Toujours actif.
8	Engrenage		1-> 1ère vitesse, 2-> 2ème vitesse, 3-> 3ème vitesse

## 2.Description de la clé

La jauge a un total de 3 boutons, "▲", "⏻", "▼"

Touche Haut		Bouton haut: appuyez brièvement pour augmenter la vitesse
Bouton du milieu		Bouton central: Appuyez longuement pour allumer / éteindre la puissance totale de l' instrument, appuyez et maintenez enfoncé pendant 10 secondes pour redémarrer la réinitialisation de la machine aux paramètres d' usine. Appuyez brièvement pour changer la zone de kilométrage afin d' afficher le contenu (kilométrage total - > kilométrage simple)

		(Appuyez sur la touche d'allumage en continu sous 6 pour changer la limite de vitesse avec succès: limite de vitesse 01 Flash 3, pas de limite de vitesse 02 Flash 3.)
Touche bas		Bouton vers le bas: appuyez brièvement pour réduire le rapport Appuyez simultanément sur les boutons « » et « » et maintenez-les enfoncés pendant 3 secondes pour entrer ou quitter l'interface de réglage des paramètres et enregistrer.

## 9. Entretien

### 1. Lubrification

Veillez vérifier la carrosserie de la voiture tous les trois mois pour voir si les vis sont desserrées et, le cas échéant, serrez-les. Tous les six mois, vous devez ajouter une petite quantité d'huile lubrifiante ou de lubrifiant à la pièce pliée pour l'entretien.

### 2. Batterie

Lorsque vous obtenez la voiture pour la première fois, veuillez utiliser la batterie après qu'elle soit complètement chargée, la batterie peut être chargée à tout moment pour s'assurer que la batterie est chargée, pendant cette période, la charge ne causera aucun dommage à la batterie, veuillez recharger la batterie tous les trois mois lorsque la batterie n'est pas utilisée.

### 3. Placement et soins quotidiens



Ne laissez pas la voiture dans un environnement à basse température, exposé au soleil ou dans un endroit humide pendant une longue période. Veuillez garder la surface de la carrosserie propre et propre.

## 10. Configuration des paramètres

Nom du produit	<b>KUKirin C1 Pro Scooter électrique</b>	
Modèle de produit	<b>KUKirin C1 Pro</b>	
Taille	Taille maximale	1400*610*1100mm
	Taille minimale	1400*300*650mm
Paramètres principaux	Vitesse maximale	≤45km/h
	Autonomie complète de la batterie	100km≤(Dépend de l' environnement, de l' angle, de la vitesse, des habitudes de conduite, etc...) )
	Montée maximale	≤15°
	Pneu	14-2.5Pneus gonflables
	Système d' absorption des chocs	Absorption des chocs frontaux, absorption des chocs du tube de selle
	Indice d' étanchéité	IPX5
	Système de freinage	Freins à disque avant et arrière et freins électroniques
	Écran LCD	Vitesse, kilométrage, phares, croisière,

		freins, puissance, logo, vitesse
	Système d' éclairage	Feu avant à LED et feu arrière arrière (avec direction)
	Paramètres du chargeur	48V500W
	Batterie	48V25AH
Paramètres du chargeur	Tension d'entrée	100-240VAC
	Tension de sortie	54.6V
	Courant d'entrée	2A
	Courant de sortie	2A
	Temps de charge	10-12H
état	Porteur maximal	120KG
poids	Poids net	33.7KG

## 11. Garantie et service

Ce produit est sous la période de garantie à partir du moment de l'achat, dans des conditions d'utilisation normales confirmées par nous en raison de problèmes de qualité défaillance et dommages, nous réparerons, remplacerons ou retournerons pour vous gratuitement selon la situation. La période de garantie commence avec le premier achat du produit et est soumise à la date de réception de la facture

La garantie qui précède ne s'applique pas aux défaillances ou aux dommages causés par :

1. Mauvaise utilisation, abus ou transport, entretien ou stockage inappropriés, y compris, mais sans s'y limiter, l'utilisation, le stockage ou l'entretien à une température, une humidité ou d'autres conditions environnementales inappropriées;
2. Force majeure ou accidents et autres raisons qui ne sont pas contrôlables par l'homme;
3. Réparer ou démonter sans autorisation du personnel autorisé par l'entreprise;
4. Utiliser d'une manière qui viole les instructions d'utilisation du produit;
5. Le kilométrage cumulé de la carrosserie a dépassé 2000 kilomètres. L'usure normale ou les problèmes de vieillissement qui surviennent pendant l'utilisation du produit ne sont pas couverts par la garantie. Si l'étiquette d'identification originale du produit est

modifiée ou endommagée, cette garantie sera annulée.

Contenu de la garantie	Période de garantie
Ensemble contrôleur et instrument de commande central, moteur	Moitié
Batterie au lithium et carte de protection, chargeur	Moitié
Ensemble cadre, carrosserie avant, ensemble frein, barre de caisse, fourche, bus de commande	Année
Système de freinage, accélérateur de pouce	Année

Conseils: Les accessoires vulnérables tels que les pneus, l'assemblage des phares, le couvercle d'instrument, le manchon de poignée, les ailes, les feux arrière, le couvercle décoratif, le support de pied, le siège du port de charge ne sont pas couverts par la politique de garantie.

## 12. Carte de garantie

Lors de la réparation du produit, veuillez remplir les informations suivantes de manière complète et claire.

Informations sur l' utilisateur	nom		Messagerie électronique	
	Adresse postale			
	Numéro de téléphone			
Informations sur le produit	Nom du produit		Date de vente	
	Modèle de produit		Numéro de facture	
Informations sur le vendeur	nom		Numéro de téléphone	
	adresse		Code postal	

# ***KuKirin C1 Pro***

Manuale d'uso dello scooter

**IT**



[www.kukirin.net](http://www.kukirin.net)

# ***KUKitin C1 Pro***

## **Manuale di istruzioni per scooter elettrico**

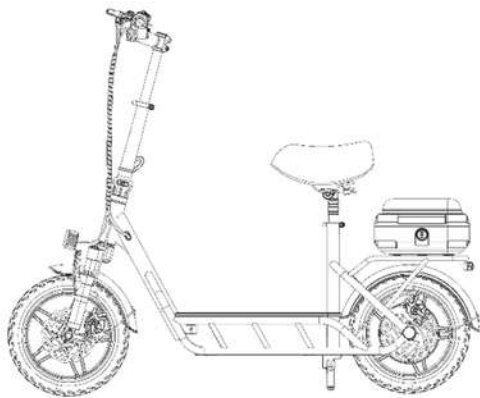

Si prega di leggere attentamente il manuale di istruzioni  
prima di utilizzare il prodotto

Scheda di garanzia inclusa





# Directory

1. Prodotti e accessori.....	1
2. Component Introduction .....	2
3. Istruzioni di sicurezza .....	3
4. Passaggi di installazione.....	7
1. Passaggi di installazione del tubo con maniglia manuale.....	7
2. Fasi di installazione del cuscino del sedile .....	8
3. Passaggi di installazione della scatola posteriore.....	8
5. Istruzioni.....	9
6. Accusa .....	10
7. Batteria e caricabatterie .....	11
8. Descrizione del misuratore .....	12
9. Manutenzione .....	15
10. Configurazione dei parametri .....	16
11. Garanzia e assistenza .....	18
12. Scheda di garanzia .....	20



# 1. Prodotti e accessori

## Parti non imballate

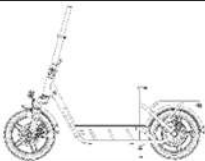
1.Set di tubi con maniglia manuale	2.Stringere la guarnizione
	
3.Set cuscini	5.Scatola posteriore
	
6.carrozzeria	
	

## Raccordi



1.Disposizioni



2.caricatore



3.Toolkit

Si prega di controllare attentamente che il contenuto della scatola sia completo e intatto, e contattare il venditore in caso di condizioni mancanti o danneggiate.

## 2. Component Introduction

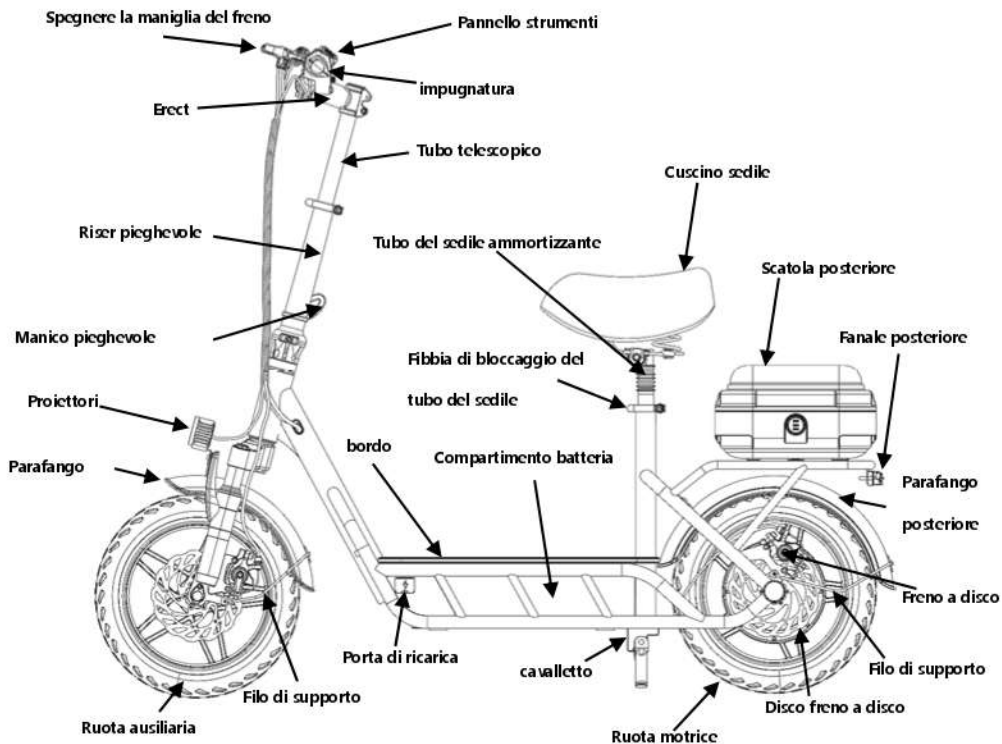

### 3. Istruzioni di sicurezza



Nota: leggere attentamente le seguenti importanti informazioni sulla sicurezza prima dell'uso e seguirle.

1. Questo prodotto è uno scooter elettrico per adulti, una persona può usare, non trasportare altri allo stesso tempo. È severamente vietato trasportare bambini nella scatola posteriore e atti illegali come eccesso di velocità e sovraccarico sono severamente vietati ...
2. Si prega di indossare caschi e altri dispositivi di protezione quando si guida questo prodotto.

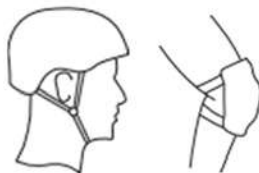

3. Non guidare mai in luoghi non sicuri o illegali.

4. Non fare movimenti pericolosi o guidare con una mano mentre l'auto è alla guida e tieni i piedi sui pedali.

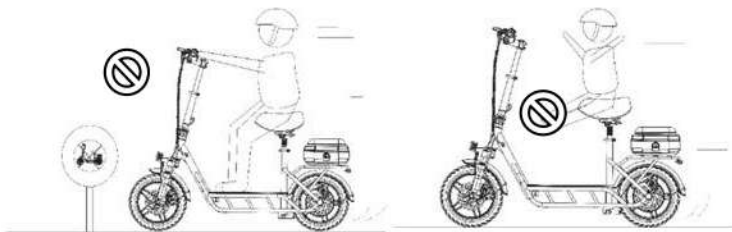

5. Per la vostra sicurezza di guida, si prega di controllare la velocità entro 25 km / h. Si prega di cercare di evitare di guidare di notte, se si guida, si prega di accendere le luci e controllare la velocità di 15 km / h o inferiore.

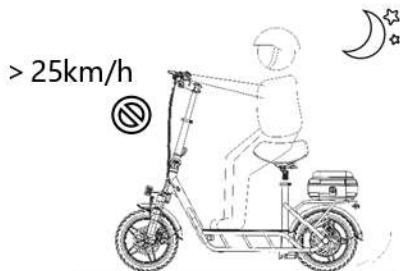

6. Se si riscontrano superfici stradali irregolari o cattive condizioni stradali, rallentare o guidare.

7. Evitare di pedalare su superfici scivolose.



8. È vietato mettere il prodotto in acqua per evitare danni alla parte elettrica del veicolo dovuti all'ingresso di acqua.
9. In caso di maltempo come pioggia e neve, si prega di prestare attenzione alla sicurezza di guida e alla protezione personale.
10. Questo prodotto può caricare fino a 120 kg, si prega di non sovraccaricare la guida durante l'uso.

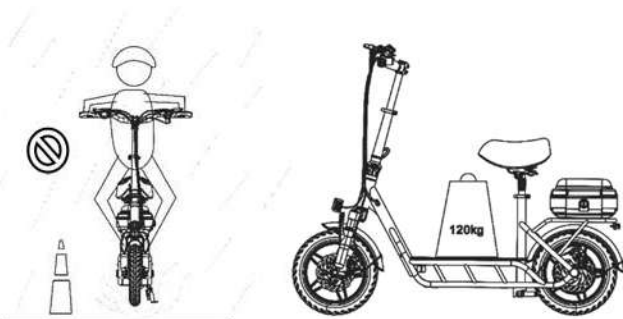

11. Si prega di evitare l'uso o il posizionamento in ambiente ad alta o troppo bassa temperatura. Non associare questo prodotto a infiammabile. Tieni insieme gli oggetti per evitare un incendio nel caso più occasionale.

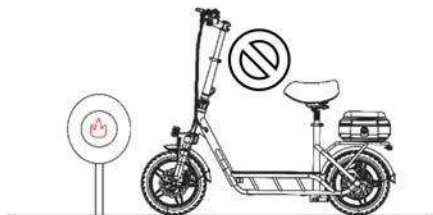

12. Prova a guidare su strade dolci e senza buche.

13. **Gli utenti devono guidare in stretta conformità con le leggi stradali e quelli con leggi e regolamenti locali speciali dovrebbero guidare legalmente in conformità con le leggi e i regolamenti locali.**

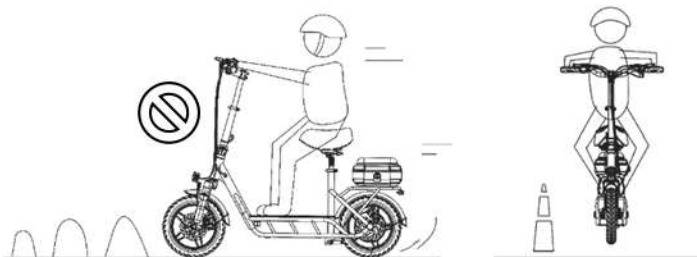

## 4. Passaggi di installazione

### 1. Passaggi di installazione del tubo con maniglia manuale

1. Rimuovere il kit, gli accessori e gli strumenti di installazione negli accessori.
2. Inserire il foro di presa nel montante telescopico.
3. Utilizzare la vite a testa cilindrica M5 per bloccare entrambi i lati contemporaneamente e regolare la direzione del tubo della maniglia e della ruota anteriore dopo aver girato in una certa misura e verificare se è verticale; La superficie superiore della forza deve essere allineata con la superficie superiore del montante telescopico; Quindi stringere entrambi i lati della vite fino a quando la maniglia è stabile e non si agita.

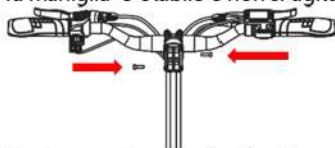

4. Rimuovere il distanziale di sollevamento e la vite di sollevamento e fissare e avvitare sopra il montante telescopico.

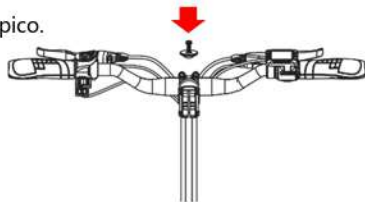

## 2. Fasi di installazione del cuscino del sedile

1. Aprire il blocco del tubo sella con fissaggio.
2. Inserire il tubo sella ammortizzante sotto il cuscino del sedile nel sedile del telaio.
3. Regolarli alla tua altezza.
4. Stringere il dado e chiudere la maniglia.

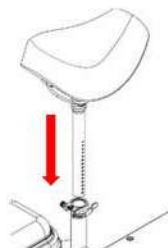

### 3. Passaggi di installazione della scatola posteriore

1. Utilizzare la chiave per aprire la casella posteriore.
2. Posizionare la scatola posteriore sul ripiano posteriore e regolare la posizione appropriata.
3. Estrarre le viti e i controdadi fissati nella scatola posteriore e bloccare leggermente le quattro viti con i dadi.
4. Verificare se la posizione della scatola posteriore è adatta, quindi stringere la vite fino a quando non si agita.

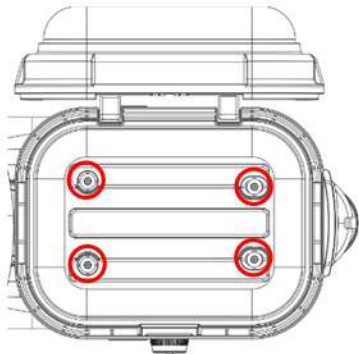



## 5. Istruzioni

### 1. Interruttore di alimentazione

Tieni premuto il tasto di accensione, la spia del display si accende, indicando che l'alimentazione è accesa.

### 2. Impostazione degli ingranaggi

Fare clic sul tasto di regolazione delle marce per cambiare marcia quando l'accensione è accesa e l'autonomia può essere impostata su 20 km / h in 1a marcia, 30 km / h in 2a marcia e 45 km / h in 3a marcia (piena velocità).

### 3. Controllo della velocità

Nella modalità di avvio, premere l'acceleratore del pollice destro e l'utente controlla la gamma di velocità (1-45 km / h a seconda della marcia).

### 4. Controllo dei freni

Pizzicare la maniglia del freno meccanico sinistro (destro), maggiore è l'angolo di rotazione del pizzico, maggiore è la forza frenante.

### 5. Interruttore della luce anteriore a LED

Nello stato di accensione, premere il pulsante dell'interruttore della luce verso l'alto e il display mostrerà le informazioni di spegnimento e accensione della luce.

Premere nuovamente il pulsante di spegnimento della luce e la luce si spegnerà.

### 6. Corno

Quando l'accensione è accesa, premere il pulsante del clacson e il clacson emetterà un suono.

#### 7. Visualizzazione del chilometraggio

Quando l'alimentazione è accesa, lo schermo a LED mostra due modalità, chilometraggio totale, chilometraggio singolo. È possibile premere il pulsante delle impostazioni per cambiare modalità da regolare.

## 6.Accusa

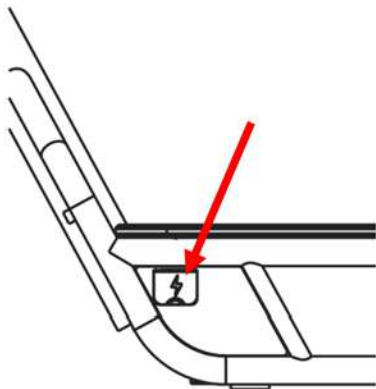

1. Aprire il coperchio esterno della porta di ricarica e inserire la spina del caricabatterie nel foro di ricarica sulla carrozzeria.
2. Collegare la spina di alimentazione del caricabatterie all'alimentatore.
3. Verificare che la spina di ricarica sia corretta e quando l'indicatore del caricabatterie diventa verde, significa che la batteria è completamente carica.
4. Dopo la ricarica, coprire con una custodia protettiva in gomma.

## 7. Batteria e caricabatterie







1. Ogni è **CIPRO** dotato di una speciale batteria al litio e di uno speciale caricabatterie intelligente, ogni auto e i suoi accessori hanno un numero speciale, si prega di non utilizzare altri caricabatterie per caricare, altri tipi di prodotti non devono essere caricati con il caricabatterie dell'azienda. Qualsiasi danno al prodotto o al caricabatterie causato da questo sarà responsabilità dell'individuo.

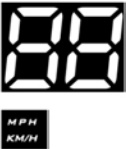



**2. La batteria al litio può essere ricaricata almeno 500 volte e l'uso normale può generalmente raggiungere più di 800 volte. Le batterie al litio possono essere pericolose durante la ricarica, si prega di caricarle all'aperto.**

3. I caricabatterie hanno la funzione di protezione da sovraccarico, quando la batteria è piena al 100%, si spegnerà automaticamente. I danni alla batteria causati da un uso anomalo non sono coperti dalla garanzia.

## 8.Descrizione del misuratore

A16-LED Descrizione delle funzioni dello strumento					
Stile:	LED	Modello:	A16-LED	Versione:	V1.0
<b>1.Visualizzare il contenuto</b>					
numero di serie	Visualizzare il contenuto	Visualizzare il contenuto	Visualizzare una descrizione del contenuto		
1	Velocità		<p>Visualizza le informazioni sulla velocità in tempo reale: unità km / h o mph 0 ~ 99. Il valore massimo di visualizzazione è 99.</p> <p>Mostra codice di errore: descrive il codice di errore.</p> <p>Confronto degli elementi di impostazione della visualizzazione: tabella di confronto delle impostazioni dei parametri.</p>		

2	chilometraggio		<p>ODO: chilometraggio accumulato, unità 1KM o TRIP, display massimo 9999, più di 9999 cancellati</p> <p>TRIP: chilometraggio singolo, unità 1KM o TRIP, display massimo 9999, più di 9999 vicino e chiaro</p> <p>Confronto dei parametri di visualizzazione: tabella di confronto delle impostazioni dei parametri</p>
3	Fari		<p>Accendere e spegnere i fari per spegnerli.</p>
4	crociera		<p>La velocità dura 8 secondi, l'icona della crociera di ingresso si illumina di rosso e la crociera viene sollevata per estinguere</p>
5	freno		<p>Il freno è acceso e il freno allentato è spento. Il guasto ai freni è sempre attivo.</p>
6	Livello della batteria		<p>Il livello della batteria viene visualizzato in 4 segmenti, con l'ultimo segmento che lampeggia a sottotensione</p>
7	Logo		<p>Sempre attivo.</p>

8	Ingranaggio		1-> 1a marcia, 2-> 2a marcia, 3-> 3a marcia
<b>2.Descrizione chiave</b>  L'indicatore ha un totale di 3 pulsanti, "▲", "⏻", "▼"			
Tasto Su		Pulsante Su: premere brevemente per aumentare la marcia	
Pulsante centrale		Pulsante centrale: premere a lungo per accendere / spegnere la potenza totale dello strumento, tenere premuto per 10 secondi per riavviare la macchina ripristinata alle impostazioni di fabbrica. Premere brevemente per cambiare l'area di chilometraggio per visualizzare il contenuto (chilometraggio totale - > chilometraggio singolo) (Premere il pulsante di accensione 6 volte continuamente per passare al limite di velocità con successo: il limite di velocità 01 lampeggia 3 volte, nessun limite di velocità 02 lampeggia 3 volte.)	
Tasto giù		Pulsante giù: premere brevemente per ridurre la marcia Tieni premuti contemporaneamente i pulsanti "▲" e "▼" per 3 secondi per accedere o uscire dall'interfaccia di impostazione dei parametri e salvare.	

## 9.Manutenzione

### 1. Lubrificazione

Si prega di controllare la carrozzeria ogni tre mesi per vedere se le viti sono allentate e, in tal caso, serrarle. Ogni sei mesi, è necessario aggiungere una piccola quantità di olio lubrificante o lubrificante alla parte piegata per la manutenzione.

### 2. Batteria

Quando si ottiene l'auto per la prima volta, si prega di utilizzare la batteria dopo che è completamente carica, la batteria può essere caricata in qualsiasi momento per garantire che la batteria sia carica, durante questo periodo la ricarica non causerà alcun danno alla batteria, si prega di ricaricare la batteria ogni tre mesi quando la batteria non è in uso.

### 3. Collocamento e cura quotidiana

Non lasciare l'auto in un ambiente a bassa temperatura, esposto al sole o in un luogo umido per lungo tempo. Si prega di mantenere la superficie della carrozzeria pulita e pulita.

## 10. Configurazione dei parametri

Nome del prodotto	<b>KuKirin C1 Pro</b> Monopattino elettrico	
Modello di prodotto	<b>KuKirin C1 Pro</b>	
grandezza	Dimensioni massime	1400*610*1100mm
	Dimensioni minime	1400*300*650mm
Parametri principali	Velocità massima	≤45km/h
	Durata completa della batteria	100km≤(Dipende dall'ambiente, dall'angolazione, dalla velocità, dalle abitudini di guida, ecc...)
	Salita massima	≤15°
	pneumatico	14-2.5Pneumatici gonfiabili
	Sistema di assorbimento degli urti	Assorbimento degli ammortizzatori anteriori, assorbimento degli urti del tubo sella
	Grado di impermeabilità	IPX5
	Sistema frenante	Freni a disco anteriori e posteriori e freni elettronici



	Display LCD	Velocità, chilometraggio, fari, crociera, freni, potenza, logo, marcia
	Illuminazione	Luce anteriore a LED e fanale posteriore posteriore (con sterzo)
	macchine elettriche	48V500W
	Batteria	48V25AH
Parametri del caricatore	tensione di ingresso	100-240VAC
	tensione di uscita	54.6V
	Corrente di ingresso	2A
	Corrente di uscita	2A
	Tempo di ricarica	10-12H
stato	Carico massimo	120KG
peso	peso netto	33.7KG

## 11.Garanzia e assistenza

Questo prodotto è sotto il periodo di garanzia dal momento dell'acquisto, in normali condizioni d'uso confermate da noi a causa di problemi di qualità guasti e danni, ripareremo, sostituiremo o restituiranno per voi gratuitamente in base alla situazione. Il periodo di garanzia inizia con il primo acquisto del prodotto ed è soggetto alla data di ricezione della fattura

La garanzia di cui sopra non si applica a guasti o danni causati da:

1. Uso improprio, abuso o trasporto, manutenzione o stoccaggio impropri, incluso ma non limitato all'uso, allo stoccaggio o alla manutenzione in condizioni inadeguate a temperatura, umidità o altre condizioni ambientali improprie;
2. Forza maggiore o incidenti e altri motivi non controllabili dall'uomo;
3. Riparare o smontare senza autorizzazione da parte di personale autorizzato dall'azienda;
4. Utilizzare in modo da violare le istruzioni per l'uso del prodotto;
5. Il chilometraggio accumulato del corpo auto ha superato i 2000 chilometri. I normali problemi di usura o invecchiamento che si verificano durante l'uso del prodotto non sono coperti dalla garanzia. Se l'etichetta di identificazione originale del prodotto viene modificata o danneggiata, questa garanzia sarà nulla.

Contenuto della garanzia	Periodo di garanzia
--------------------------	---------------------

Assemblaggio controller e strumento di controllo centrale, motore	Metà
Pacco batteria al litio e scheda di protezione, caricabatterie	Metà
Assemblaggio telaio, corpo anteriore, gruppo freno, barra della carrozzeria, forcella, bus di controllo	Un anno
Sistema frenante, acceleratore a pollice	Un anno

Suggerimenti: gli accessori vulnerabili come pneumatici, gruppo fari, coperchio dello strumento, manicotto della maniglia, parafanghi, luci posteriori, copertura decorativa, supporto per i piedi, sedile della porta di ricarica non sono coperti dalla politica di garanzia.

## 12.Scheda di garanzia

Quando si ripara il prodotto, si prega di compilare le seguenti informazioni in modo completo e chiaro.

Informazioni per l'utente	nome		E-mail	
	Indirizzo postale			
	Numero di contatto			
Informazioni sul prodotto	Nome del prodotto		Data di vendita	
	Modello di prodotto		Numero fattura	
Informazioni sul venditore	nome		Numero di contatto	
	indirizzo		CAP	

# ***KUKirin C1 Pro***

Manual del usuario

**ES**



[www.kukirin.net](http://www.kukirin.net)

# ***KUKirin C1 Pro***

## **Manual de instrucciones del scooter eléctrico**

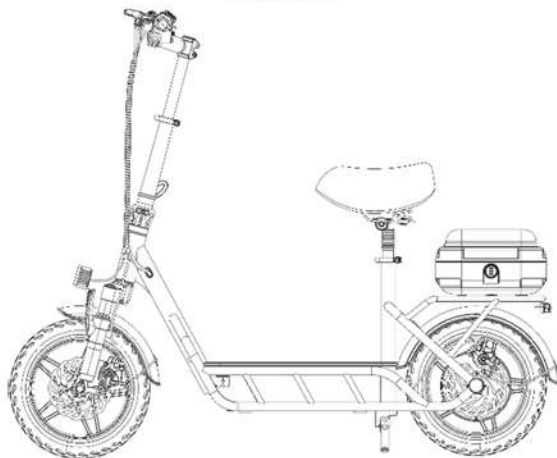

Lea atentamente el manual de instrucciones antes de  
utilizar el producto





Tarjeta de garantía incluida

# Directorio

1. Productos y accesorios .....	1
2. Introducción de componentes.....	2
3. Instrucciones de seguridad .....	3
4. Pasos de instalación .....	7
1. Pasos de instalación del manillar.....	7
2. Pasos de instalación del cojín del asiento .....	8
3. Pasos de instalación de la Caja trasera .....	8
5. Instrucciones.....	9
6. Cargo .....	10
7. Batería y cargador.....	11
8. Descripción del medidor .....	12
9. Mantenimiento.....	15
10. Configuración de parámetros .....	16
11. Garantía y servicio.....	18
12. Tarjeta de garantía.....	20

# 1.Productos y accesorios

Piezas sin caja

1.Juego de tubos de mango de mano	2.Apriete la junta
	
3.Juego de cojines	5.Caja trasera
	
6.carrocería	
	

Accesorios



1.Instrucciones



2.cargador



3.Toolkit

Compruebe cuidadosamente que el contenido de la caja esté completo e intacto, y póngase en contacto con el vendedor si falta alguna condición o está dañada.



## 2. Introducción de componentes

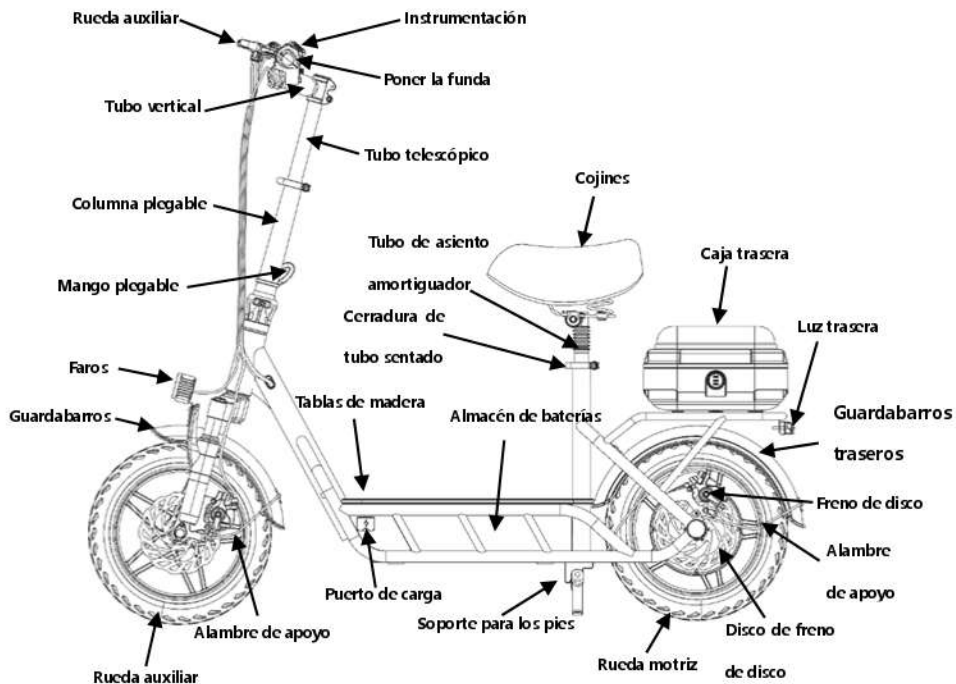

### 3.Instrucciones de seguridad



Nota: Lea atentamente la siguiente información de seguridad importante antes de usarla y sígala.

1. Este producto es un scooter eléctrico para adultos, una persona puede usar, no llevar a otros al mismo tiempo. Está estrictamente prohibido llevar a los niños en la caja trasera, y los actos ilegales como el exceso de velocidad y la sobrecarga están estrictamente prohibidos ...
2. Por favor, use cascos y otros equipos de protección cuando conduzca este producto.

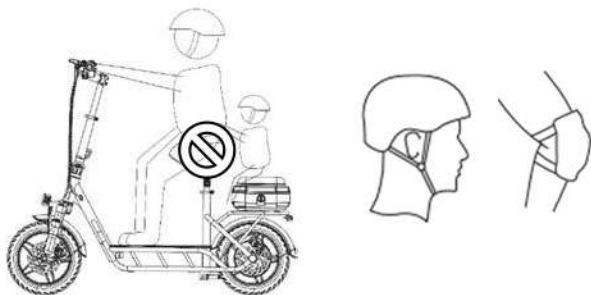

3. Nunca conduzca en lugares inseguros o ilegales.

4. No realice movimientos peligrosos ni conduzca con una mano durante la conducción del automóvil, y mantenga los pies en los pedales.

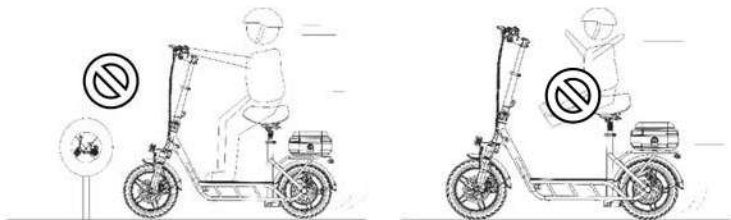

5. Para su seguridad de conducción, controle la velocidad dentro de 25KM / H. Por favor, trate de evitar conducir de noche, si conduce, encienda las luces y controle la velocidad de 15 km / h o menos.



6. Si encuentra una superficie irregular de la carretera o malas condiciones de la carretera, reduzca la velocidad o conduzca.

7. Evite montar sobre superficies resbaladizas.



8. Está prohibido colocar el producto en agua para evitar daños en la parte eléctrica del vehículo debido a la entrada de agua.
9. En caso de mal tiempo, como lluvia y nieve, preste atención a la seguridad de conducción y la protección personal.
10. Este producto puede cargar hasta 120 kg, por favor no sobrecargue la conducción durante el uso.

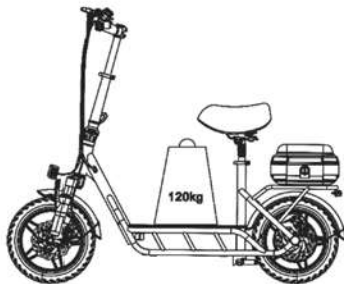

11. Por favor, evite usar o colocar en ambientes de temperatura alta o demasiado baja. No asocie este producto con inflamable

Mantenga los artículos juntos para evitar un incendio en el caso más ocasional.



12. Trate de conducir en carreteras suaves y sin baches.

**13. Los usuarios deben conducir en estricta conformidad con las leyes y regulaciones viales de tráfico, y aquellos con leyes y regulaciones locales especiales deben conducir legalmente de acuerdo con las leyes y regulaciones locales.**

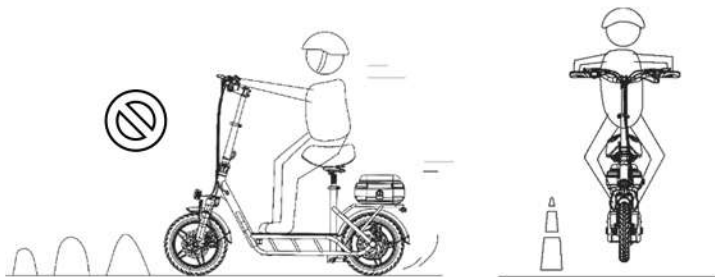

## 4. Pasos de instalación

### 1. Pasos de instalación del manillar

1. Retire el kit, los accesorios y las herramientas de instalación en los accesorios.
2. Inserte el orificio de agarre en el elevador telescópico.
3. Use el tornillo de cabeza cilíndrica M5 para bloquear ambos lados al mismo tiempo, ajuste la dirección del tubo del mango y la rueda delantera después de girar hasta cierto punto, y verifique si es vertical; La superficie superior de la fuerza debe estar alineada con la superficie superior del elevador telescópico; Luego apriete ambos lados del tornillo hasta que el mango esté estable y no tiemble.

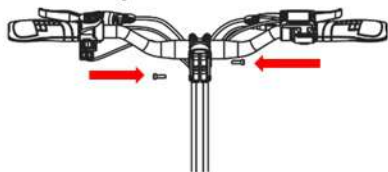

4. Retire el espaciador de elevación y el tornillo de elevación y asegúrelos y atornille por encima del elevador telescópico.

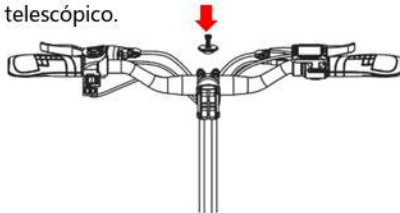

## 2. Pasos de instalación del cojín del asiento

1. Abra el bloqueo del tubo del sillín rápidamente.
2. Inserte el tubo del sillín amortiguador debajo del cojín del asiento en el tubo del asiento del marco con alineación.
3. Ajustese a una altura que le convenga.
4. Apriete la tuerca y cierre el mango.

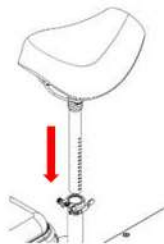

## 3. Pasos de instalación de la Caja trasera

1. Use la llave para abrir la caja trasera.
2. Coloque la caja trasera en el estante trasero y ajuste la posición adecuada.
3. Saque los tornillos y las contratuercas fijados en la caja trasera y bloquee ligeramente los cuatro tornillos con las tuercas.
4. Compruebe si la posición de la caja trasera es adecuada y, a continuación, apriete el tornillo hasta que no tiemble.

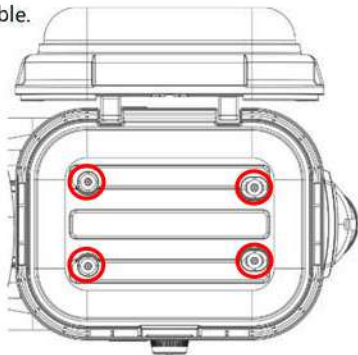

## 5. Instrucciones

### 1. Interruptor de encendido

Mantenga presionada la tecla de encendido, la luz de la pantalla se ilumina, lo que indica que la alimentación está encendida.

### 2. Ajuste de marchas

Haga clic en la tecla de ajuste de marchas para cambiar de marcha cuando la alimentación esté encendida, y el rango se puede ajustar a 20 km / h en 1ª marcha, 30 km / h en 2ª marcha y 45 km / h en 3ª marcha (velocidad máxima).

### 3. Control de velocidad

En el modo de arranque, presione el acelerador del pulgar derecho y el usuario controla el rango de velocidad (1-45 km / h dependiendo de la marcha).

### 4. Control de frenos

Pellizque el mango del freno mecánico izquierdo (derecho), cuanto mayor sea el ángulo de rotación del pellizco, mayor será la fuerza de frenado.

### 5. Interruptor de luz frontal LED

En el estado de encendido, presione el botón del interruptor de la luz hacia arriba y la pantalla mostrará la información de apagado y encendido de la luz. Presione el botón del interruptor de apagado de la luz nuevamente y la luz se apagará.

### 6. Cuerno



Cuando la alimentación esté encendida, presione el botón de la bocina y la bocina emitirá un sonido.

#### 7. Visualización del kilometraje

Cuando se enciende, la pantalla LED muestra dos modos, kilometraje total, kilometraje único. Puede presionar el botón de configuración para cambiar los modos de ajuste.

## 6.Cargo

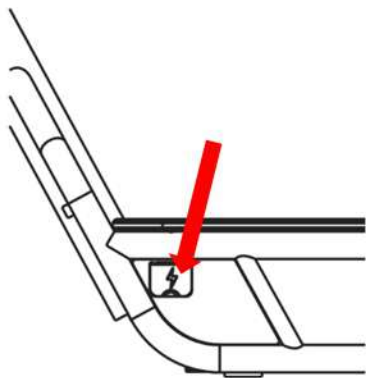

1. Abra la cubierta exterior del puerto de carga e inserte el enchufe del cargador en el orificio de carga de la carrocería del automóvil.
2. Enchufe el enchufe de alimentación del cargador a la fuente de alimentación.
3. Confirme que el enchufe de carga es correcto, y cuando el indicador del cargador se pone verde, significa que la batería está completamente cargada.
4. Después de cargar, cúbralo con una funda protectora de goma.

## 7. Batería y cargador





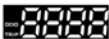

1. Cada **CIPRO** está equipado con una batería de litio especial y un cargador inteligente especial, cada automóvil y sus accesorios tienen un número especial, no use otros cargadores para cargar, otros tipos de productos no deben cargarse con el cargador de la compañía. Cualquier daño al producto o cargador causado por esto será responsabilidad del individuo.

**2. La batería de litio se puede recargar al menos 500 veces, y el uso normal generalmente puede alcanzar más de 800 veces. Las baterías de litio pueden ser peligrosas al cargar, cárguelas al aire libre.**

3. Los cargadores tienen función de protección de sobrecarga, cuando la batería está 100% llena, se apagará automáticamente. El daño a la batería causado por un uso anormal no está cubierto por la garantía.



## 8.Descripción del medidor

A16-LED Descripción de las funciones del instrumento					
Estilo:	LED	Modelo:	A16-LED	Versión:	V1.0
<b>1.Mostrar contenido</b>					
número de serie	Mostrar contenido	Mostrar contenido	Mostrar una descripción del contenido		
1	Velocidad		<p>Mostrar información de velocidad en tiempo real: unidad km / h o mph 0 ~ 99. El valor máximo de visualización es 99.</p> <p>Mostrar código de error: describe el código de error.</p> <p>Mostrar comparación de elementos de configuración: tabla de comparación de configuración de parámetros.</p>		
2	kilometraje		<p>ODO: Kilometraje acumulado, unidad 1KM o TRIP, pantalla máxima 9999, más de 9999 despejado</p> <p>VIAJE: kilometraje único, unidad 1KM o TRIP, pantalla máxima 9999, más de 9999 cerca y claro</p> <p>Mostrar comparación de parámetros: tabla de comparación de configuración de parámetros</p>		

3	Faros		Encienda y apague los faros para apagarlos.
4	crucero		La velocidad dura 8 segundos, el icono de crucero de entrada se ilumina en rojo y el crucero se levanta para extinguirse.
5	Freno		El freno está encendido y el freno suelto está apagado. La falla de los frenos siempre está activada.
6	Nivel de batería		El nivel de la batería se muestra en 4 segmentos, con el último segmento parpadeando a bajo voltaje
7	Logo		Siempre encendido.
8	Engranaje		1-> 1ª marcha, 2-> 2ª marcha, 3-> 3ª marcha

## 2.Descripción de la clave

El medidor tiene un total de 3 botones, "▲", "⏻", "▼"

Tecla arriba		Botón arriba: presione brevemente para aumentar el engranaje
Botón central		<p>Botón central: mantenga presionado para encender / apagar la potencia total del instrumento, mantenga presionado durante 10 segundos para reiniciar la máquina a la configuración de fábrica.</p> <p>Pulse brevemente para cambiar el área de kilometraje para mostrar el contenido (kilometraje total - &gt; kilometraje único) (El botón de encendido presionó 6 veces seguidas para cambiar el límite de velocidad con éxito: el límite de velocidad 01 parpadeó 3 veces, y el límite de velocidad 02 parpadeó 3 veces.)</p>
Tecla abajo		<p>Botón abajo: Presione brevemente para reducir el engranaje</p> <p>Mantenga presionados los botones "▲" y "▼" al mismo tiempo durante 3 segundos para ingresar o salir de la interfaz de configuración de parámetros y guardar.</p>

## 9. Mantenimiento

### 1. Lubricación

Revise la carrocería del automóvil cada tres meses para ver si los tornillos están sueltos y, de ser así, apriételes. Cada seis meses, debe agregar una pequeña cantidad de aceite lubricante o lubricante a la parte doblada para el mantenimiento.

### 2. Batería

Cuando obtenga el automóvil por primera vez, use la batería después de que esté completamente cargada, la batería se puede cargar en cualquier momento para asegurarse de que la batería esté cargada, durante este período la carga no causará ningún daño a la batería, reponga la batería cada tres meses cuando la batería no esté en uso.

### 3. Colocación y cuidado diario

No deje el automóvil en un ambiente de baja temperatura, exposición al sol o un lugar húmedo durante mucho tiempo. Por favor, mantenga la superficie de la carrocería del coche limpia y limpia.

## 10. Configuración de parámetros

Nombre del producto	<b>KuKiriñ C1 Pro Scooter eléctrico</b>	
Modelo de producto	<b>KuKiriñ C1 Pro</b>	
tamaño	Tamaño máximo	1400*610*1100mm
	Tamaño mínimo	1400*300*650mm
Parámetros principales	Velocidad máxima	≤45km/h
	Duración completa de la batería	100km ≤ (Depende del entorno, ángulo, velocidad, hábitos de conducción, etc...) )
	Ascenso máximo	≤15°
	neumático	14-2.5Neumáticos inflables
	Sistema de absorción de impactos	Absorción de impactos frontal, absorción de impactos del tubo de sillín
	Clasificación impermeable	IPX5

	Sistema de frenado	Frenos de disco delanteros y traseros y frenos electrónicos
	Pantalla LCD	Velocidad, kilometraje, faros, cruce, frenos, potencia, logotipo, marcha
	Sistema de iluminación	Luz LED delantera y luz trasera trasera (con dirección)
	Motor	48V500W
	Batería	48V25AH
Parámetros del cargador	Tensión de entrada	100-240VAC
	Tensión de salida	54.6V
	Corriente de entrada	2A
	Corriente de salida	2A
	Tiempo de carga	10-12H
estado	Carga máxima	120KG
Peso	Peso neto	33.7KG



## 11. Garantía y servicio

Este producto está bajo el período de garantía desde el momento de la compra, en condiciones normales de uso confirmadas por nosotros debido a problemas de calidad, fallas y daños, repararemos, reemplazaremos o devolveremos por usted de forma gratuita según la situación. El período de garantía comienza con la primera compra del producto y está sujeto a la fecha de recepción de la factura.

La garantía anterior no se aplica a fallas o daños causados por:

1. Mal uso, abuso o transporte, mantenimiento o almacenamiento inadecuado, incluidos, entre otros, el uso, almacenamiento o mantenimiento bajo temperatura, humedad u otras condiciones ambientales inadecuadas;
  2. Fuerza mayor o accidentes y otras razones que no sean controlables por el hombre;
  3. Reparar o desmontar sin autorización del personal autorizado por la empresa;
  4. Usar de una manera que viole las instrucciones de uso del producto;
  5. El kilometraje acumulado de la carrocería del automóvil ha superado los 2000 kilómetros.
- El desgaste normal o los problemas de envejecimiento que ocurren durante el uso del producto no están cubiertos por la garantía. Si la etiqueta de identificación original del producto se cambia o se daña, esta garantía será nula.

Contenido de la garantía	Período de garantía
--------------------------	---------------------

Conjunto del controlador e instrumento de control central, motor	Mitad
Batería de litio y placa de protección, cargador	Mitad
Conjunto de bastidor, cuerpo delantero, conjunto de frenos, barra de carrocería, horquilla, bus de control	Un año
Sistema de frenado, acelerador del pulgar	Un año

Consejos: Los accesorios vulnerables como neumáticos, conjunto de faros, cubierta de instrumentos, manguito de manija, guardabarros, luces traseras, cubierta decorativa, soporte para pies, asiento de puerto de carga no están cubiertos por la política de garantía.

## 12.Tarjeta de garantía

Al reparar el producto, complete la siguiente información de manera completa y clara.

Información del usuario	nombre		Correo electrónico	
	Dirección postal			
	Número de contacto			
Información del producto	Nombre del producto		Fecha de venta	
	Modelo de producto		Número de factura	
Información del vendedor	nombre		Número de contacto	
	dirección		Código postal	

# **KUKIRIN C1 Pro**

Podrecznik uzytkownika skuteraa

PL



[www.kukirin.net](http://www.kukirin.net)

# ***KUKirin C1 Pro***

## **Instrukcja obsługi skutera elektrycznego**

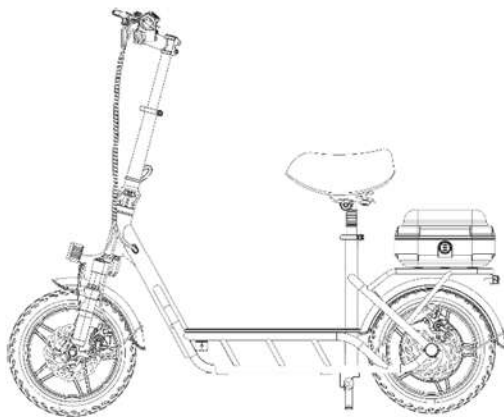

Przeczytaj uważnie instrukcję obsługi przed użyciem  
produktu



Karta gwarancyjna w zestawie

# Katalog

1. Produkty i akcesoria.....	1
2. Opis części.....	2
3. Instrukcje bezpieczeństwa .....	3
4. Kroki instalacji .....	7
1. Kroki instalacji kierownicy.....	7
2. Stopnie montażowe poduszki siedziska.....	8
3. Etapy montażu tylnej skrzynki.....	8
5. Instrukcja obsługi.....	9
6. Naładować.....	10
7. Bateria i ładowarka .....	11
8. Opis miernika.....	12
9. Konserwacja.....	15
10. Konfiguracja parametrów .....	16
11. Gwarancja i serwis.....	18
12. Karta gwarancyjna.....	20

# 1.Produkty i akcesoria

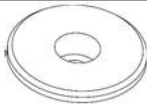
## Części bez pudełka

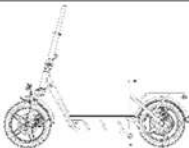
1.Zestaw rur z uchwytem ręcznym	2.Dokręć uszczelkę
	
3.Zestaw poduszek	5.Tyłna skrzynka
	
6.Nadwozia	
	

Armatura



1.Instrukcje



2.Ładowarka



3.Toolkit

Proszę dokładnie sprawdzić, czy zawartość pudełka jest kompletna i nienaruszona, i skontaktuj się ze sprzedawcą, jeśli jest jakiś brakujący lub uszkodzony stan.

## 2. Opis części

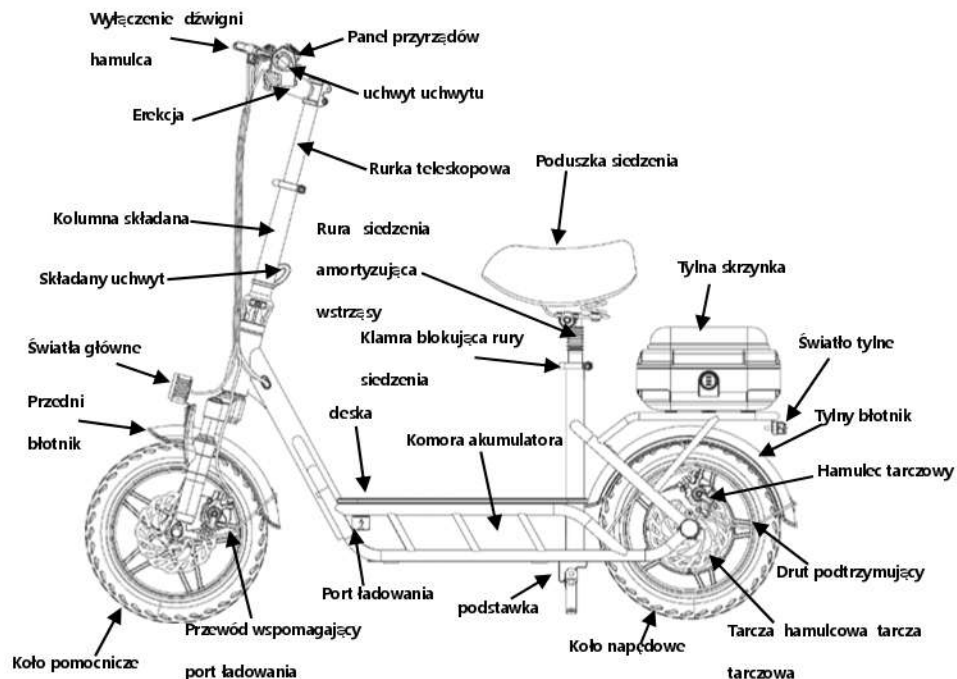



### 3. Instrukcje bezpieczeństwa



Uwaga: Przed użyciem należy uważnie przeczytać następujące ważne informacje dotyczące bezpieczeństwa i postępować zgodnie z nimi.

1. Ten produkt to skuter elektryczny dla dorosłych, jedna osoba może korzystać, nie nosić innych w tym samym czasie. Surowo zabrania się przewożenia dzieci w tylnej skrzynce, a nielegalne działania, takie jak przekroczenie prędkości i przeciążenie, są surowo zabronione...
2. Podczas jazdy na tym produkcie należy nosić kaski i inne wyposażenie ochronne.

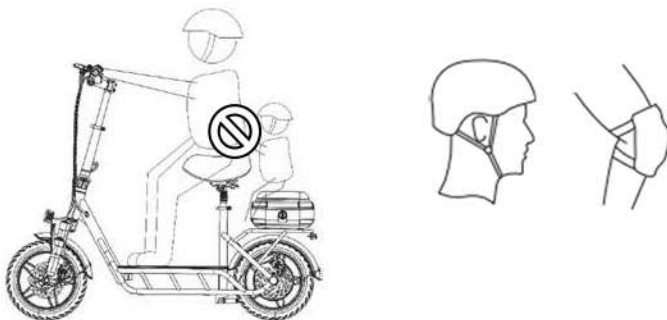

3. Nigdy nie jeździć w niebezpiecznych lub nielegalnych miejscach.

4. Nie wykonuj niebezpiecznych ruchów ani nie jeźdź jedną ręką podczas jazdy i trzymaj stopy na pedałach.

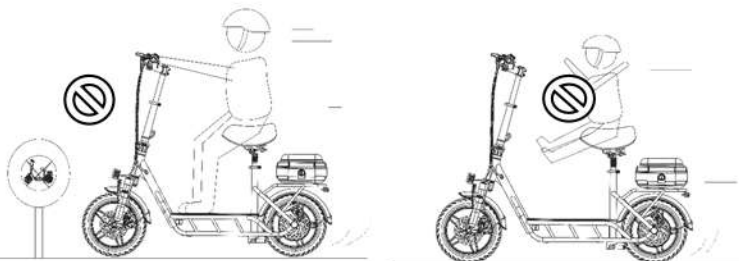

5. Dla bezpieczeństwa jazdy należy kontrolować prędkość w zakresie 25 km / h. Staraj się unikać jazdy w nocy, jeśli jedziesz, włącz światła i kontroluj prędkość 15 km / h lub niższą.

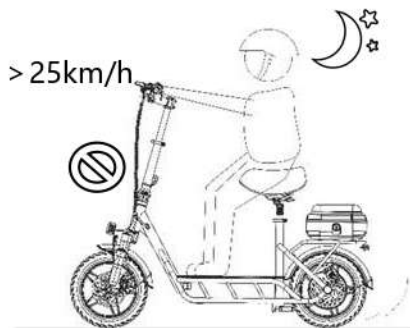

6. Jeśli napotkasz nierówną nawierzchnię drogi lub złe warunki drogowe, zwolnij lub jeźdź nią.

7. Unikaj jazdy po śliskich nawierzchniach.

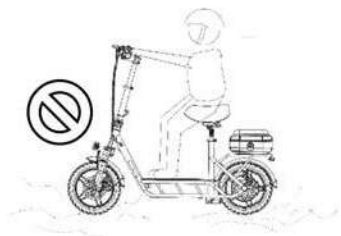

8. Zabrania się umieszczania produktu w wodzie, aby uniknąć uszkodzenia części elektrycznej pojazdu z powodu wnikania wody.
9. Przy złej pogodzie, takiej jak deszcz i śnieg, należy zwrócić uwagę na bezpieczeństwo jazdy i ochronę osobistą.
10. Ten produkt może załadować do 120 kg, nie należy przeciążać jazdy podczas użytkowania.

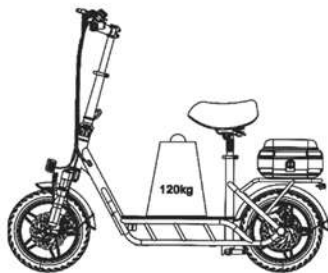

11. Unikaj używania lub umieszczania w środowisku o wysokiej lub zbyt niskiej temperaturze. Nie kojarz tego produktu z łatwopalnym Trzymaj przedmioty razem, aby uniknąć pożaru w najbardziej sporadycznych przypadkach.

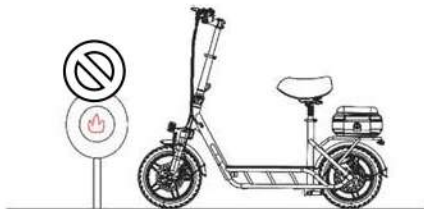

12. Staraj się jeździć po łagodnych drogach i bez wybojów.

13. **Użytkownicy powinni jeździć w ścisłej zgodności z przepisami ruchu drogowego, a osoby ze specjalnymi lokalnymi przepisami i regulacjami powinny jeździć legalnie zgodnie z lokalnymi przepisami i regulacjami.**

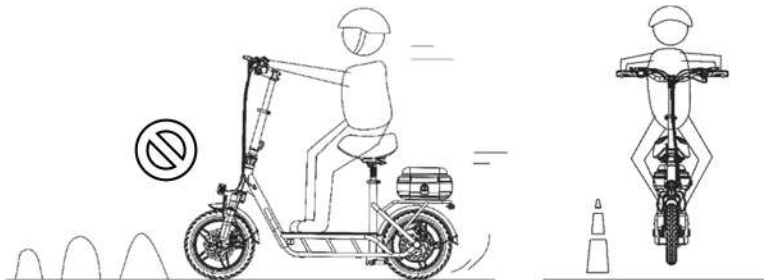

## 4. Kroki instalacji

### 1. Kroki instalacji kierownicy

1. Wyjmij zestaw, akcesoria i narzędzia montażowe z akcesoriów.
2. Włóż otwór chwytający do pionu teleskopowego.
3. Użyj z cylindrycznym M5, aby zablokować obie strony w tym samym czasie, a po wkręceniu w pewnym stopniu wyreguluj kierunek rury uchwyty i przedniego koła, aby sprawdzić, czy jest pionowy; Górna powierzchnia siły powinna być wyrównana z górną powierzchnią pionu teleskopowego; Następnie dokręć obie strony, aż uchwyt będzie stabilny i nie drży.

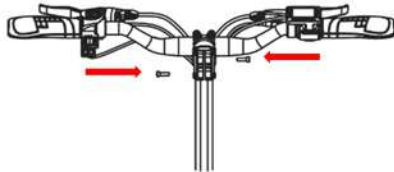

4. Wyjmij dystans podnoszący i podnoszącą, a następnie przykręć i przykręć nad pionem teleskopowym.

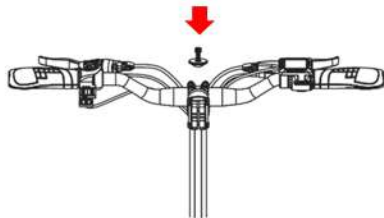

## 2. Stopnie montażowe poduszki siedziska

1. Otwórz mocno blokadę rury podsiodłowej.
2. Włóż amortyzującą rurę siodła pod poduszkę siedzenia do siedzenia ramy.
3. Dostosuj się do własnego wzrostu.
4. Dokręć nakrętkę i zatrzaśnij uchwyt.

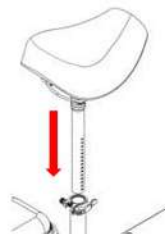

## 3. Etapy montażu tylnej skrzynki

1. Użyj klucza, aby otworzyć tylną skrzynkę.
2. Umieść tylne pudełko na tylnej półce i wyreguluj odpowiednią pozycję.
3. Wykręć i nakrętki zabezpieczające zamocowane w tylnej skrzynce i lekko zablokuj cztery do nakrętek.
4. Sprawdź, czy tylne pudełko znajduje się we właściwej pozycji, a następnie dokręć, aż się nie zatrzaśnie.

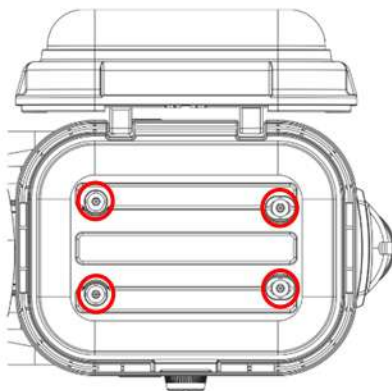

## 5. Instrukcja obsługi

### 1. Wyłącznik zasilania

Naciśnij i przytrzymaj włączania zasilania, wyświetlacz zaświeci się, wskazując, że zasilanie jest włączone.

### 2. Ustawienie biegów

Kliknij regulacji biegów, aby zmienić bieg, gdy włączone zasilanie jest włączone, a zasięg można ustawić na 20 km / h na pierwszym biegu, 30 km / h na 2 biegu i 45 km / h na trzecim biegu (pełna prędkość).

### 3. Regulacja prędkości

W trybie rozruchu naciśnij prawy pedał gazu, a użytkownik kontroluje zakres prędkości (1-45 km / h w zależności od biegu).

### 4. Sterowanie hamulcami

Ściśnij lewą (prawą) rączkę hamulca mechanicznego, im większy kąt obrotu zacisku, tym większa siła hamowania.

### 5. Przełącznik przedniego światła LED

W stanie włączenia włącz przycisk włączenia, naciśnij przycisk włącznika światła w górę, a wyświetlacz pokaże informacje o wyłączeniu i włączeniu światła. Naciśnij ponownie przycisk wyłącznika światła, a światło zgaśnie.

### 6. Róg

Gdy zasilanie jest włączone, naciśnij przycisk klaksonu, a klakson wyda dźwięk.

## 7. Wyświetlanie przebiegu

Po włączeniu zasilania ekran LED pokazuje dwa tryby, całkowity przebieg, pojedynczy przebieg. Możesz nacisnąć przycisk ustawień, aby przełączyć tryby i dostosować.

## 6. Naładować

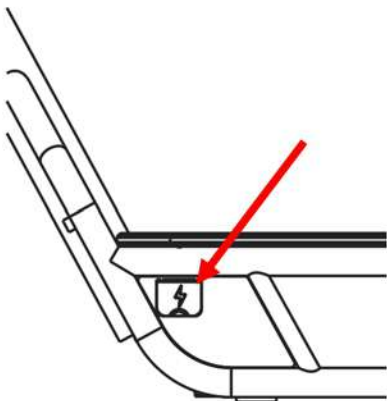

1. Otwórz pokrywę portu ładowania i włóż wtyczkę ładowarki do otworu ładowania w karoserii.

2. Podłącz wtyczkę ładowarki do zasilacza.

3. Upewnij się, że wtyczka ładowania jest prawidłowa, a gdy wskaźnik ładowarki zmieni kolor na zielony, akumulator jest w pełni naładowany.

4. Po naładowaniu przykryj gumową obudową.





## 7. Bateria i ładowarka





1. Każdy jest **CIPRO** wyposażony w dedykowaną baterię litową i dedykowaną inteligentną ładowarkę, każdy samochód i jego akcesoria mają specjalny numer, nie używaj innych ładowarek do ładowania, inne rodzaje produktów nie powinny być ładowane ładowarką firmy. Wszelkie uszkodzenia produktu lub ładowarki spowodowane przez to są odpowiedzialnością osoby fizycznej.

**2. Bateria litowa może być ładowana co najmniej 500 razy, a normalne użytkowanie może na ogół osiągnąć ponad 800 razy. Baterie litowe mogą być niebezpieczne podczas ładowania, należy je ładować na zewnątrz.**

3. Ładowarki mają funkcję ochrony przed przeładowaniem, a gdy bateria jest w 100% pełna, automatycznie się wyłączy. Uszkodzenie akumulatora spowodowane nieprawidłowym użytkowaniem nie jest objęte gwarancją.

## 8.Opis miernika



A16-LED Opis funkcji przyrządu					
Styl:	LED	Model:	A16-LED	Wersja:	V1.0
<b>1.Wyświetlanie treści</b>					
Numer	Wyświetlanie treści	Wyświetlanie treści	Wyświetlanie opisu zawartości		
1	Szybkość		<p>Wyświetla informacje o prędkości w czasie rzeczywistym w km/h lub mph 0-99. Maksymalna wyświetlana wartość to 99. Wyświetlanie kodu błędu: Zapoznaj się z opisem kodu błędu. Wyświetla porównanie elementów ustawień: tabela porównywania ustawień parametrów.</p>		
2	Przebieg		<p>ODO: Przebieg akumulowany, w jednostkach 1KM lub TRIP, z maksymalnym wyświetlaniem 9999. Jeśli przekracza 9999, resetuj do zera</p>		

			<p>TRIP: Przebieg pojedynczy, w jednostkach 1KM lub TRIP, z maksymalnym wyświetlaniem 9999. Jeśli przekracza 9999, zostanie usunięty po zamknięciu</p> <p>Porównanie parametrów ustawień wyświetlania: Tabela porównywania ustawień parametrów</p>
3	Reflektory		Włącz reflektory i wyłącz reflektory.
4	Rejs		Prędkość trwa 8-sekund, ikona rejsu świeci się na czerwono podczas wejścia, a rejs jest zwolniony i gaszony
5	Hamulec		Hamulec jest włączony, ale gdy hamulec jest zwolniony, wygasa. Uszkodzenie hamulca jest ciągle włączone.
6	Poziom naładowania baterii		Poziom energii elektrycznej jest wyświetlany w czterech segmentach, a ostatni segment miga pod napięciem

7	Logo		Chang Liang.
8	Koło zębate		1->Pierwszy bieg, 2->Drugi bieg, 3->Trzeci bieg

## 2. Opis klawcza

W panelu rozdzielczym znajdują się trzy przyciski, "▲", "⏻", "▼"

Klawisz w górę		Klawisz w górę: Krótkie naciśnięcie, aby zwiększyć bieg
Środkowy klawisz		Środkowy klawisz: długie naciśnięcie, aby włączyć/wyłączyć główne zasilanie instrumentu, i długie naciśnięcie przez 10-sekund, aż uruchomi się ponownie i przywróci ustawienia fabryczne. Krótkie naciśnięcie, aby przełączyć wyświetlaną zawartość w obszarze przebiegu (całkowity przebieg -> pojedynczy przebieg) (Naciśnij przycisk włączania 6 razy ciągle, aby pomyślnie przełączyć się na limit prędkości: limit prędkości 01 miga 3 razy, bez limitu prędkości 02 miga 3 razy.)
Klawisz w dół		Klawisz w dół: Krótkie naciśnięcie, aby zmniejszyć pozycję biegów Naciśnij i przytrzymaj przyciski "▲" i "▼" jednocześnie przez 3 sekundy, aby wejść lub wyjść z interfejsu ustawienia parametrów i zapisać.

## 9.Konserwacja

### 1.Smarowanie

Proszę sprawdzać karoserię co trzy miesiące, aby sprawdzić, czy są luźne, a jeśli tak, dokręć je. Co sześć miesięcy należy dodać niewielką ilość oleju smarowego lub smaru do złożonej części w celu konserwacji.

### 2.Bateria

Kiedy dostaniesz samochód po raz pierwszy, użyj akumulatora po jego pełnym naładowaniu, akumulator można naładować w dowolnym momencie, aby upewnić się, że akumulator jest naładowany, w tym okresie ładowanie nie spowoduje żadnych uszkodzeń akumulatora, należy uzupełniać akumulator co trzy miesiące, gdy akumulator nie jest używany.

### 3.Umiejszczenie i codzienna opieka

Nie zostawiaj samochodu w środowisku o niskiej temperaturze, ekspozycji na słońce lub wilgotnym miejscu przez długi czas. Proszę utrzymywać powierzchnię karoserii w czystości i czystości.

## 10. Konfiguracja parametrów

Nazwa produktu	<b>KUKirin C1 Pro</b> Skuter elektryczny	
Model produktu	<b>KUKirin C1 Pro</b>	
Rozmiar	Maksymalny rozmiar	1400*610*1100mm
	Minimalny rozmiar	1400*300*650mm
Główne parametry	Prędkość maksymalna	≤45km/h
	Pełny czas pracy baterii	100km≤(Zależy od środowiska, kąta, prędkości, nawyków jazdy itp....)
	Maksymalne wznoszenie	≤15°
	opona	14-2.5Nadmuchiwane opony
	System amortyzacji wstrząsów	Przednia amortyzacja, amortyzacja rury siodłowej
	Klasa wodoodporności	IPX5

	Układ hamulcowy	Przednie i tylne hamulce tarczowe i hamulce elektroniczne
	Wyświetlacz LCD	Prędkość, przebieg, reflektory, jazda, hamulce, moc, logo, bieg
	System oświetlenia	Przednie światło LED i tylne światło tylne (z układem kierowniczym)
	maszyny elektryczne	48V500W
	Bateria	48V25AH
Parametry ładowarki	napięcie wejściowe	100-240VAC
	napięcie wyjściowe	54.6V
	Prąd wejściowy	2A
	Prąd wyjściowy	2A
	Czas ładowania	10-12H
Stan	Maksymalne obciążenie	120KG
ciężar	waga netto	33.7KG

## 11.Gwarancja i serwis

Ten produkt jest objęty okresem gwarancyjnym od momentu zakupu, w normalnych warunkach użytkowania potwierdzonych przez nas z powodu problemów z jakością awarii i uszkodzeń, naprawimy, wymienimy lub zwrócimy bezpłatnie w zależności od sytuacji. Okres gwarancji rozpoczyna się od pierwszego zakupu produktu i podlega dacie otrzymania faktury

Powyższa gwarancja nie ma zastosowania do awarii lub uszkodzeń spowodowanych przez:

1. Niewłaściwe użycie, nadużycie lub niewłaściwy transport, konserwacja lub przechowywanie, w tym między innymi użytkowanie, przechowywanie lub konserwacja w nieodpowiedniej temperaturze, wilgotności lub innych niewłaściwych warunkach środowiskowych;
2. Siła wyższa lub wypadki i inne przyczyny, których człowiek nie może kontrolować;
3. Naprawa lub demontaż bez upoważnienia personelu upoważnionego przez firmę;
4. Używać w sposób naruszający instrukcję użytkowania produktu;
5. Skumulowany przebieg karoserii przekroczył 2000 kilometrów. Normalne zużycie lub problemy ze starzeniem się, które występują podczas użytkowania produktu, nie są objęte gwarancją. Jeśli oryginalna etykieta identyfikacyjna produktu zostanie zmieniona lub uszkodzona, niniejsza gwarancja zostanie unieważniona.



Zawartość gwarancji	Okres gwarancji
Zespół sterownika i centralny przyrząd sterujący, silnik	Połowa
Akumulator litowy i płyta ochronna, ładowarka	Połowa
Zespół ramy, nadwozie przednie, zespół hamulca, belka nadwozia, widelec, magistrala sterownicza	Jeden rok
Układ hamulcowy, akcelerator kciuka	Jeden rok

Wskazówki: Wrażliwe akcesoria, takie jak opony, zespół reflektorów, pokrywa przyrządów, tuleja uchwyty, błotniki, tylne światła, ozdobna osłona stopy, fotel w porcie ładowania nie są objęte polityką gwarancyjną.

## 12.Karta gwarancyjna

Podczas naprawy produktu należy całkowicie i wyraźnie wypełnić następujące informacje.

Informacje o użytkowniku	Nazwa		E-mail	
	Adres korespondencyjny			
	Numer kontaktowy			
Informacje o produkcie	Nazwa produktu		Data sprzedaży	
	Model produktu		Numer faktury	
Informacje o sprzedającym	Nazwa		Numer kontaktowy	
	Adres		Kod pocztowy	

# **KUKiRiN C1 Pro**

Scooter Benutzerhandbuch

DE



[www.kukirin.net](http://www.kukirin.net)

# ***KuKirin C1 Pro***

## **Bedienungsanleitung für Elektroroller**

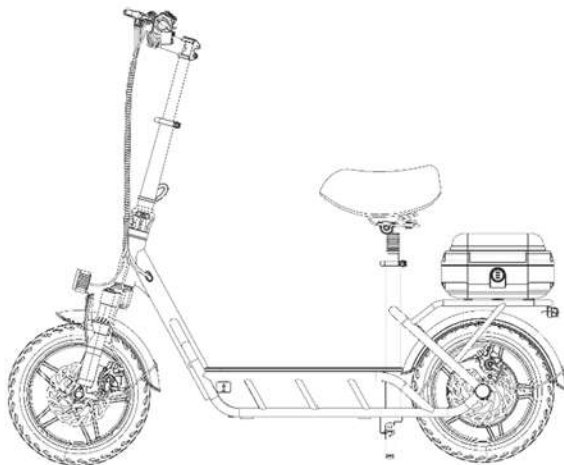

Bitte lesen Sie die Bedienungsanleitung sorgfältig durch, bevor

Sie das Produkt verwenden





Garantiekarte im Lieferumfang enthalten

# Verzeichnis

1. Produkte und Zubehör .....	1
2. Teilebeschreibung .....	2
3. Sicherheitshinweise .....	3
4. Installationsschritte .....	7
1. Schritte zur Installation des Lenkers .....	7
2. Installationsschritte für Sitzkissen .....	8
3. Installationsschritte für die hintere Box .....	8
5. Bedienungsanleitung .....	9
6. Berechnen .....	10
7. Akku & Ladegerät .....	11
8. Beschreibung des Messgeräts .....	12
9. Wartung .....	15
10. Konfiguration der Parameter .....	16
11. Garantie und Service .....	18
12. Garantiekarte .....	20

# 1. Produkte und Zubehör

Unverpackte Teile

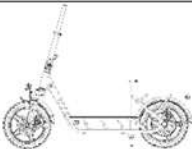
1. Handgriffroh-Set	2. Ziehen Sie die Dichtung fest
	
3. Kissen-Set	5. Rückseite: Box
	
6. Karosserie	
	

Zubehör



1. Anweisungen



2. Ladegerät



3. Werkzeugsatz

Bitte überprüfen Sie sorgfältig, ob der Inhalt der Box vollständig und intakt ist, und wenden Sie sich an den Verkäufer, wenn ein fehlender oder beschädigter Zustand vorliegt.

## 2. Teilebeschreibung

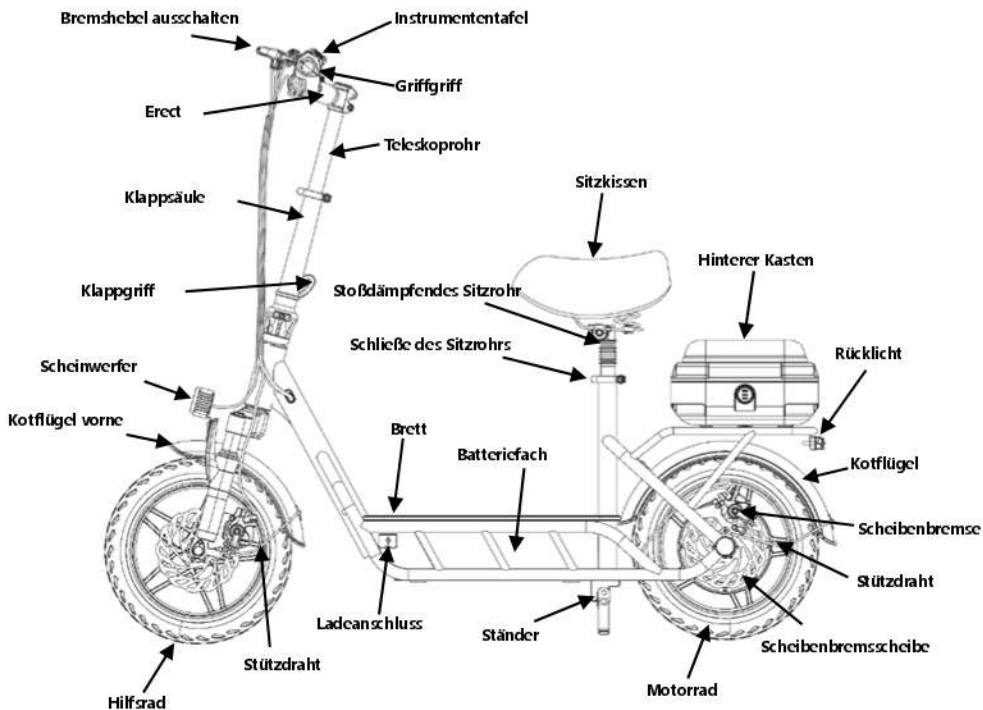

### 3.Sicherheitshinweise



Hinweis: Bitte lesen Sie die folgenden wichtigen Sicherheitshinweise vor der Verwendung sorgfältig durch und befolgen Sie diese.

1. Dieses Produkt ist ein Elektroroller für Erwachsene, eine Person kann benutzen, tragen Sie andere nicht gleichzeitig. Es ist strengstens verboten, Kinder in der hinteren Box zu tragen, und illegale Handlungen wie Geschwindigkeitsüberschreitungen und Überladung sind strengstens verboten...
2. Bitte tragen Sie Helme und andere Schutzausrüstung, wenn Sie mit diesem Produkt fahren.

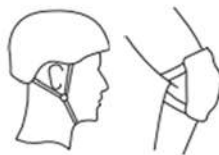

3. Fahren Sie niemals an unsicheren oder illegalen Orten.



4. Machen Sie während der Fahrt keine gefährlichen Bewegungen oder fahren Sie mit einer Hand und halten Sie Ihre Füße auf den Pedalen.

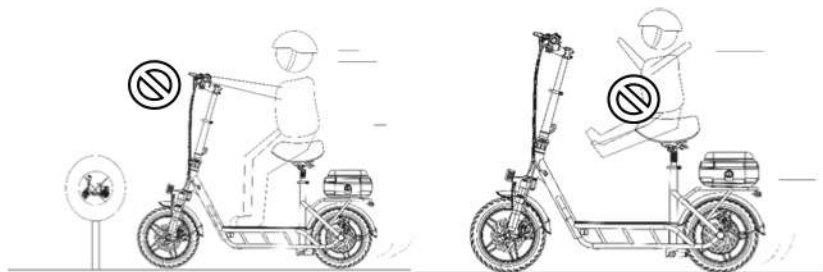

5. Für Ihre Fahrsicherheit kontrollieren Sie bitte die Geschwindigkeit innerhalb von 25 km / h. Bitte versuchen Sie, das Fahren in der Nacht zu vermeiden, wenn Sie fahren, schalten Sie bitte das Licht ein und kontrollieren Sie die Geschwindigkeit von 15 km / h oder darunter.

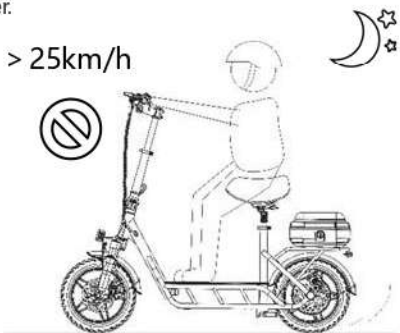

6. Wenn Sie auf unebene Straßenoberfläche oder schlechte Straßenverhältnisse stoßen, verlangsamen Sie bitte oder fahren Sie.

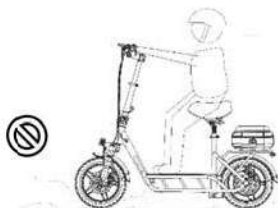

7. Vermeiden Sie es, auf rutschigem Untergrund zu fahren.
8. Es ist verboten, das Produkt in Wasser zu legen, um Schäden am elektrischen Teil des Fahrzeugs durch das Eindringen von Wasser zu vermeiden.
9. Bitte achten Sie bei schlechtem Wetter wie Regen und Schnee auf Fahrsicherheit und Personenschutz.
10. Dieses Produkt kann bis zu 120 kg belasten, bitte überlasten Sie das Fahren während des Gebrauchs nicht.

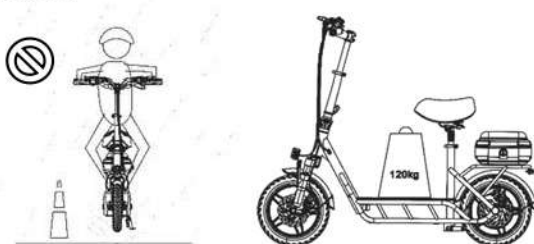

11. Bitte vermeiden Sie die Verwendung oder Platzierung in einer Umgebung mit hohen oder zu niedrigen Temperaturen. Assoziieren Sie dieses Produkt nicht mit brennbar. Halten Sie Gegenstände zusammen, um in den meisten Fällen ein Feuer zu vermeiden.



12. Versuchen Sie, auf sanften Straßen und ohne Schlaglöcher zu fahren.

- 13. Benutzer sollten in strikter Übereinstimmung mit den Straßenverkehrsgesetzen und -vorschriften fahren, und diejenigen mit speziellen lokalen Gesetzen und Vorschriften sollten legal in Übereinstimmung mit den örtlichen Gesetzen und Vorschriften fahren.**



## 4.Installationsschritte

### 1.Schritte zur Installation des Lenkers

1. Entfernen Sie das Kit, das Zubehör und die Installationswerkzeuge im Zubehör.
2. Stecken Sie das Greifloch in die Teleskop-Steigleitung.
3. Verwenden Sie die zylindrische M5-Kopfschraube, um beide Seiten gleichzeitig zu verriegeln, und stellen Sie die Richtung des Griffrohrs und des Vorderrads nach dem Drehen bis zu einem gewissen Grad ein und prüfen Sie, ob es vertikal ist. Die Oberseite der Kraft sollte mit der Oberseite des Teleskop-Steigrohrs ausgerichtet sein; Ziehen Sie dann beide Seiten der Schraube fest, bis der Griff stabil ist und nicht wackelt.

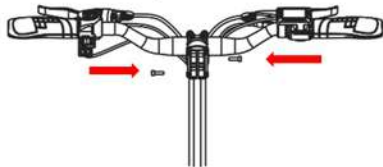

4. Entfernen Sie den Abstandshalter und die Hebeschraube und befestigen und schrauben Sie über dem Teleskop-Tragegurt.

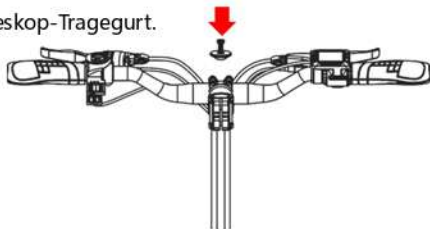

## 2. Installationsschritte für Sitzkissen

1. Öffnen Sie das Sitzrohrschloss schnell.
2. Setzen Sie das stoßdämpfende Sattelrohr unter dem Sitzkissen mit Ausrichtung in das Rahmensitzrohr ein.
3. Stellen Sie sich auf eine Höhe ein, die zu Ihnen passt.
4. Ziehen Sie die Mutter fest und schnappen Sie den Griff zu.

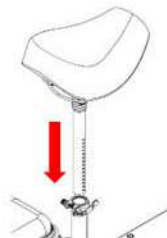

## 3. Installationsschritte für die hintere Box

1. Verwenden Sie den Schlüssel, um die hintere Box zu öffnen.
2. Stellen Sie die hintere Box auf die hintere Ablage und stellen Sie die entsprechende Position ein.
3. Nehmen Sie die Schrauben und Kontermuttern heraus, die in der hinteren Box befestigt sind, und verriegeln Sie die vier Schrauben leicht mit den Muttern.
4. Prüfen Sie, ob die Position der hinteren Box geeignet ist, und ziehen Sie dann die Schraube fest, bis sie nicht mehr wackelt.



## 5. Bedienungsanleitung

### 1. Netzschalter

Halten Sie die Einschalttaste gedrückt, die Display-LED leuchtet auf und zeigt an, dass das Gerät eingeschaltet ist.

### 2. Gangeinstellung

Klicken Sie auf die Gangeinstelltaste, um die Gänge zu wechseln, wenn das Gerät eingeschaltet ist, und die Reichweite kann auf 20 km/h im 1. Gang, 30 km/h im 2. Gang und 45 km/h im 3. Gang (volle Geschwindigkeit) eingestellt werden.

### 3. Geschwindigkeitsregelung

Drücken Sie im Boot-Modus das rechte Daumengaspedal und der Benutzer steuert den Geschwindigkeitsbereich (1-45 km/h je nach Gang).

### 4. Bremsen-Kontrolle

Drücken Sie den linken (rechten) mechanischen Bremsgriff zusammen, je größer der Drehwinkel der Einklemmung, desto größer die Bremskraft.

### 5. LED-Frontlichtschalter

Drücken Sie im eingeschalteten Zustand die Lichtschaltertaste nach oben, und das Display zeigt die Informationen zum Aus- und Einschalten des Lichts an. Drücken Sie die Taste zum Ausschalten des Lichts erneut und das Licht erlischt.

### 6. Hupe

Wenn das Gerät eingeschaltet ist, drücken Sie die Hupentaste und die Hupe gibt einen Ton von sich.

## 7. Anzeige des Kilometerstandes

Wenn das Gerät eingeschaltet ist, zeigt der LED-Bildschirm zwei Modi an: Gesamtkilometerstand, Einzelkilometerstand. Sie können die Einstellungstaste drücken, um den Modus zum Anpassen zu wechseln.

## 6. Berechnen

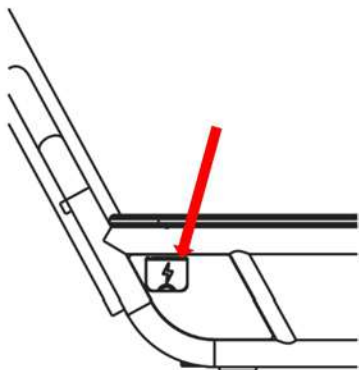

1. Öffnen Sie die äußere Abdeckung des Ladeanschlusses und stecken Sie den Ladestecker in das Ladeloch an der Karosserie.
2. Schließen Sie den Stecker des Ladegeräts an die Stromversorgung an.
3. Überprüfen Sie, ob der Ladestecker korrekt ist, und wenn die Ladeanzeige grün leuchtet, bedeutet dies, dass der Akku vollständig aufgeladen ist.
4. Nach dem Aufladen mit einer schützenden Gummihülle abdecken.

## 7. Akku & Ladegerät

1. Jedes ist **CIPRO** mit einer speziellen Lithiumbatterie und einem speziellen intelligenten Ladegerät ausgestattet, jedes Auto und sein Zubehör haben eine spezielle Nummer, verwenden Sie keine anderen Ladegeräte zum Aufladen, andere Arten von Produkten sollten nicht mit dem Ladegerät des Unternehmens aufgeladen werden. Jegliche Schäden am Produkt oder Ladegerät, die dadurch verursacht werden, liegen in der Verantwortung des Einzelnen.

**2. Die Lithiumbatterie kann mindestens 500 Mal aufgeladen werden, und der normale Gebrauch kann im Allgemeinen mehr als 800 Mal erreichen. Lithiumbatterien können beim Aufladen gefährlich sein, bitte laden Sie sie im Freien auf.**

3. Die Ladegeräte verfügen über eine Überladungsschutzfunktion, wenn der Akku zu 100% voll ist, schaltet er sich automatisch aus. Schäden am Akku, die durch unsachgemäßen Gebrauch verursacht werden, fallen nicht unter die Garantie.



## 8. Beschreibung des Messgeräts



A16-LED Beschreibung der Funktionen des Instruments					
Stil:	LED	Modell:	A16-LED	Version:	V1.0
<b>1. Anzeigen von Inhalten</b>					
Zahl	Anzeigen von Inhalten	Anzeigen von Inhalten	Anzeigen einer Inhaltsbeschreibung		
1	Geschwindigkeit		<p>Echtzeit-Geschwindigkeitsinformationsanzeige: km/h-Einheit oder 0 ~ 99 mph. Der angezeigte Maximalwert ist 99.</p> <p>Fehlercode anzeigen: Eine Übersicht über den Fehlercode.</p> <p>Vergleich der Positionen der Anzeigeeinstellungen: Vergleichstabelle der Parametereinstellungen.</p>		

2	Prozess		<p>ODO: Kumulierter Kilometerstand, 1 km oder TRIP-Einheit, maximale Anzeige 9999, über 9999 gelöscht</p> <p>TRIP: Einzelkilometerstand, 1 km oder TRIP-Einheit, 9999 maximale Anzeige, mehr als 9999 nah und klar</p> <p>Parametervergleich anzeigen: Vergleichstabelle für Parametereinstellungen</p>
3	Scheinwerfer		<p>Schalten Sie die Scheinwerfer ein und schalten Sie die Scheinwerfer aus, um sie auszuschalten.</p>
4	Kreuzen		<p>Die Geschwindigkeit dauert 8 Sekunden, das Tempomatsymbol leuchtet rot und die Fahrt wird zum Löschen angehoben</p>
5	Bremsen		<p>Die Bremse wird betätigt und die lose Bremse wird deaktiviert. Der Bremsausfall ist immer eingeschaltet.</p>

6	Batteriestand		Der Batteriestand wird in 4 Segmenten angezeigt, wobei das letzte Segment bei niedriger Spannung liegt
7	Logo		Immer eingeschaltet.
8	Zahnrad		1-> 1. Gang, 2-> 2. Gang, 3-> 3. Gang

## 2. Beschreibung des Schlüssels

Die Anzeige hat insgesamt 3 Tasten, "▲", "⏻", "▼"

oben		Aufwärtstaste: kurzes Drücken, um den Gang zu erhöhen
Mittlerer Knopf		<p>Mittlere Taste: Halten Sie lange gedrückt, um die Gesamtleistung des Instruments ein- und auszuschalten, und halten Sie sie 10 Sekunden lang gedrückt, um das Gerät wieder auf die Werkseinstellungen zurückzusetzen.</p> <p>Drücken Sie kurz, um den Wellenformbereich zu wechseln, um den Inhalt anzuzeigen (Gesamtkilometerstand -&gt; Einzeldurchgang) (Drücken Sie die Einschalttaste 6-mal kontinuierlich, um erfolgreich auf Geschwindigkeitsbegrenzung umzuschalten: Geschwindigkeitsbegrenzung 01 blinkt 3-mal, keine Geschwindigkeitsbegrenzung 02 blinkt 3-mal.)</p>

abwärts		Abwärtstaste: Kurz drücken, um den Gang zu reduzieren Halten Sie die Tasten "▲" und "▼" gleichzeitig 3 Sekunden lang gedrückt, um die Parametereinstellungsschnittstelle aufzurufen oder zu verlassen und zu speichern.
---------	---	--

## 9.Wartung

### 1. Schmierung

Bitte überprüfen Sie die Karosserie alle drei Monate, um festzustellen, ob die Schrauben locker sind, und ziehen Sie sie in diesem Fall fest. Alle sechs Monate müssen Sie dem gefalteten Teil zur Wartung eine kleine Menge Schmieröl oder Schmiermittel hinzufügen.

### 2. Akku

Wenn Sie das Auto zum ersten Mal bekommen, verwenden Sie bitte die Batterie, nachdem sie vollständig aufgeladen ist, die Batterie kann jederzeit aufgeladen werden, um sicherzustellen, dass die Batterie aufgeladen ist, während dieser Zeit wird das Laden keine Schäden an der Batterie verursachen, bitte füllen Sie die Batterie alle drei Monate auf, wenn die Batterie nicht verwendet wird.

### 3. Platzierung und tägliche Pflege

Lassen Sie das Auto nicht längere Zeit in einer Umgebung mit niedrigen Temperaturen, Sonneneinstrahlung oder an einem feuchten Ort stehen. Bitte halten Sie die Oberfläche der Karosserie sauber und sauber.

## 10.Konfiguration der Parameter

Produktname	<b><i>KuKirin C1 Pro</i></b> Elektroroller	
Produktmodell	<b><i>KuKirin C1 Pro</i></b>	
Größe	Maximale Größe	1400*610*1100mm
	Mindestgröße	1400*300*650mm
Hauptparameter	Höchstgeschwindigkeit	≤45km/h
	Volle Akkulaufzeit	100km≤(Abhängig von Umgebung, Winkel, Geschwindigkeit, Fahrgewohnheiten, etc...) )
	Maximale Steigung	≤15°
	Reifen	14-2.5Luftreifen
	Stoßdämpfungssystem	Vordere Stoßdämpfung, Sattelrohr-Stoßdämpfung
	Wasserdichtigkeit	IPX5

	Bremsanlage	Scheibenbremsen vorne und hinten & elektronische Bremsen
	LCD-Display	Geschwindigkeit, Laufleistung, Scheinwerfer, Cruisen, Bremsen, Leistung, Logo, Getriebe
	Lichtanlage	LED-Frontlicht und Rücklicht (mit Lenkung)
	elektrische Maschinen	48V500W
	Batterie	48V25AH
Ladegeräteparameter	Eingangsspannung	100-240VAC
	Ausgangsspannung	54.6V
	Eingangsstrom	2A
	Ausgangsstrom	2A
	Ladezeit	10-12H
Zustand	Maximale Belastbarkeit	120KG
Gewicht	Nettogewicht	33.7KG

## 11. Garantie und Service

Dieses Produkt unterliegt der Garantiezeit ab dem Zeitpunkt des Kaufs, unter normalen Nutzungsbedingungen, die von uns aufgrund von Qualitätsproblemen, Fehlern und Schäden bestätigt wurden, werden wir je nach Situation kostenlos reparieren, ersetzen oder für Sie zurücksenden. Die Gewährleistungsfrist beginnt mit dem ersten Kauf des Produkts und richtet sich nach dem Datum des Eingangs der Rechnung

Die vorstehende Garantie gilt nicht für Ausfälle oder Schäden, die verursacht werden durch:

1. Missbrauch, Missbrauch oder unsachgemäßer Transport, Wartung oder Lagerung, einschließlich, aber nicht beschränkt auf Verwendung, Lagerung oder Wartung unter ungeeigneter Temperatur, Feuchtigkeit oder anderen ungeeigneten Umgebungsbedingungen;
2. Höhere Gewalt oder Unfälle und andere Gründe, die vom Menschen nicht kontrolliert werden können;
3. Reparatur oder Demontage ohne Genehmigung durch vom Unternehmen autorisiertes Personal;
4. Verwenden Sie es in einer Weise, die gegen die Gebrauchsanweisung des Produkts verstößt.
5. Die kumulierte Laufleistung der Karosserie hat 2000 Kilometer überschritten. Normaler Verschleiß oder Alterungsprobleme, die während der Verwendung des Produkts auftreten,

fallen nicht unter die Garantie. Wenn das Original-Identifikationsetikett des Produkts geändert oder beschädigt wird, erlischt diese Garantie.

Inhalt der Garantie	Garantiezeit
Reglermontage und zentrales Steuerinstrument, Motor	Hälfte
Lithium-Akku und Schutzplatine, Ladegerät	Hälfte
Rahmenbaugruppe, Frontkarosserie, Bremsbaugruppe, Karosseriestange, Gabel, Steuerbus	Ein Jahr
Bremsanlage, Daumengaspedal	Ein Jahr

Tipps: Anfälliges Zubehör wie Reifen, Scheinwerferbaugruppe, Instrumentenabdeckung, Griffhülse, Kotflügel, Rückleuchten, dekorative Abdeckung, Fußstütze, Ladeanschlussstift fallen nicht unter die Garantierichtlinie.



## 12.Garantiekarte

Wenn Sie das Produkt reparieren, füllen Sie bitte die folgenden Informationen vollständig und klar aus.

Benutzerinformationen	Name		E-Mail	
	Postanschrift			
	Kontaktnummer			
Produktinformation	Produktname		Datum des Verkaufs	
	Produktmodell		Rechnungsnummer	
Verkäufer-Informationen	Name		Kontaktnummer	
	Adresse		PLZ	

