

- EN The manufacturer reserves the right to make changes to the product, release firmware updates, and update this manual at any time. Visit www.segway.com or check the Segway-Ninebot app to download the latest user materials. You must install the app, activate your KickScooter, and obtain the latest updates and safety instructions.
- FR Le fabricant se réserve le droit d'apporter des modifications au produit, de publier des mises à jour du microprogramme et de réviser ce manuel à tout moment. Visitez www.segway.com ou consultez l'application Segway-Ninebot pour télécharger les derniers contenus utilisateur. Vous devez installer l'application, activer votre trottinette et obtenir les dernières mises à jour et consignes de sécurité.
- DE Der Hersteller behält sich jederzeit das Recht von Produktänderungen, der Herausgabe von Firmware-Updates und der Aktualisierung dieses Handbuchs vor. Besuchen Sie www.segway.com oder schauen Sie auf der Segway-Ninebot App nach, um sich die neuesten Benutzermaterialien herunterzuladen. Sie müssen die Segway-Ninebot App installieren und Ihren KickScooter aktivieren, um die neuesten Updates und Sicherheitshinweise zu erhalten.
- IT Il produttore si riserva il diritto di apportare modifiche al prodotto, aggiornare gli aggiornamenti del firmware e aggiornare questo manuale in qualsiasi momento. Visitare www.segway.com o controllare l'app Segway-Ninebot per scaricare l'ultimo manuale utente e materiali. È necessario installare l'App, attivare il proprio KickScooter e ottenere gli ultimi aggiornamenti e le istruzioni di sicurezza.
- ES El fabricante se reserva el derecho a realizar cambios en el producto, actualizaciones del firmware y modificaciones de este manual en cualquier momento. Visita www.segway.com o revisa la app para descargar los materiales de usuario más recientes. Debes instalar la aplicación Segway-Ninebot, activar tu KickScooter y obtener las actualizaciones e instrucciones de seguridad más recientes.
- PL Producent zastrzega sobie prawo do wprowadzania zmian w produkcie, aktualizacji oprogramowania i aktualizacji tej instrukcji obsługi w dowolnym momencie. Odwiedź stronę www.segway.com lub sprawdź aplikację Segway-Ninebot, aby pobrać najnowsze materiały u użytkownika. Musisz zainstalować aplikację, aktywować swojego KickScootera i uzyskać najnowsze aktualizacje i zasady bezpieczeństwa.
- NL De fabrikant reserveert de Rechtsaft tot maken veranderingen tot de Product, laat los firmware updates, en update deze handleiding Bij elk tijd. Op bezoek komen www.segway.com of controleren de Segway-Ninebot app tot downloaden de laatste gebruiker materialen. Jij moeten installeren de app, activeren uw KickScooter, en verwerven de laatste updates en veiligheid instructies.
- PT O fabricante reserva-se o direito de fazer alterações no produto, lançar atualizações de firmware e atualizar este manual a qualquer momento. Visite www.segway.com ou verifique a aplicação Segway-Ninebot para descarregar os materiais de utilizador mais recentes. Deve instalar a aplicação, ativar a sua KickScooter e obter as últimas atualizações e instruções de segurança.
- EN The pictures shown are for illustration purposes only. The actual product may vary.
- FR La photo est pour référence seulement. Veuillez vous référer au produit réel pour plus de détails.
- DE Das Bild dient nur als Referenz. Das tatsächliche Produkt kann abweichen. Bitte beziehen Sie sich auf das aktuelle Produkt für weitere Details.
- IT La figura è da considerarsi solo come riferimento. Si prega di far riferimento al prodotto attuale per maggiori dettagli.
- ES La imagen es solo de referencia. Remítase al producto en sí para ver más detalles.
- PL Rysunek jest tylko poglądowy. Szczegóły znajdują się w faktycznym produkcie.
- NL De afbeeldingen getoond zijn voor illustratie doeleinden enkel en alleen. De feitelijk Product kunnen variëren.
- PT As imagens apresentadas são apenas para fins ilustrativos. O produto real pode variar.



Ninebot KickScooter

EN Product Manual

FR Manuel du Produit

DE Produkt-Handbuch

IT Manuale del prodotto

ES Manual del producto

PL Instrukcja produktu

NL Product Handleiding

PT Manual do produto



1 Diagram

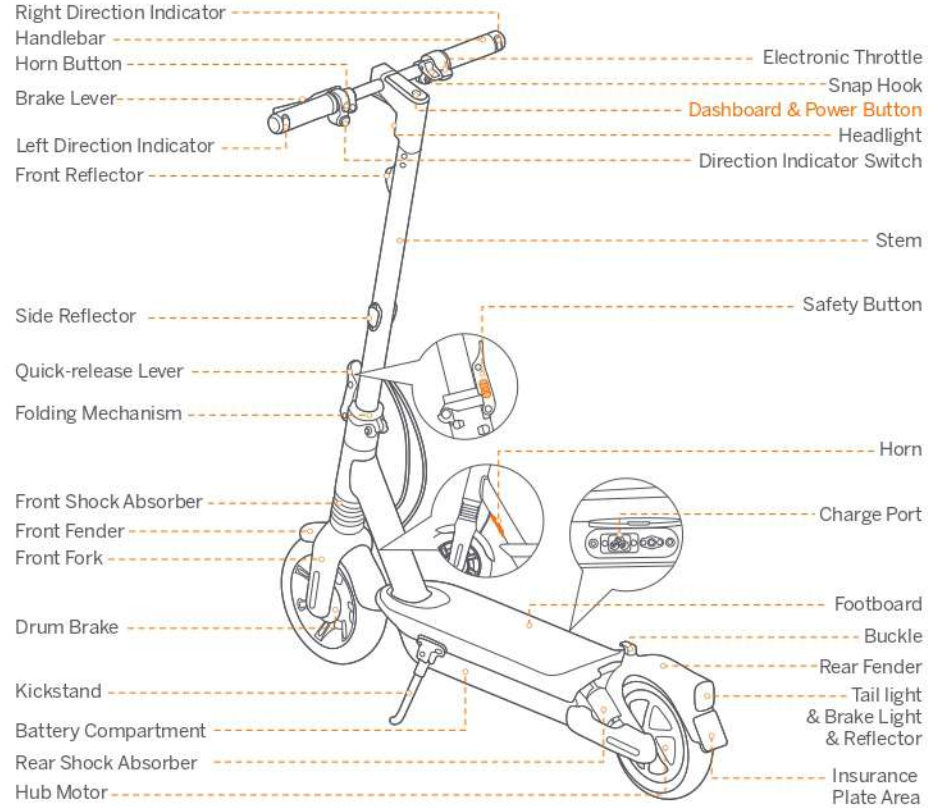

Dashboard & Power Button



Power Button: Press the button to power on; press and hold the button for 3 seconds to power off. When the KickScooter is on, press the button to turn on/off the headlight and the tail light; and press twice to switch between the speed modes.

Speedometer: It displays the current speed of the scooter, as well as error codes.

Direction Indicator: When turning left or right, press the “←” (left) or “→” (right) switch on the direction indicator switch. Then the direction indicator will flash regularly which can be turned off by pressing the corresponding switch again.

Walk Mode: Max. speed is 5 km/h (3.1 mph).

The headlight and tail light are always on and can't be turned off.

* How to enable in the Segway-Ninebot app: **Settings > Walk Mode.**

Speed Mode: There are three modes available. The top speed is as follows:

Mode	Model	Max G2 E	Max G2 D
ECO (Energy-saving mode)		15 km/h (9.3 mph)	15 km/h (9.3 mph)
D (Standard mode)		20 km/h (12.4 mph)	20 km/h (12.4 mph)
S (Sport mode)		25 km/h (15.5 mph)	20 km/h (12.4 mph)

Bluetooth: It indicates that the scooter has been successfully connected to the mobile device.

Battery Level: The total battery level equals 5 bars.

* The battery power is very low when the first battery bar is red. Please charge your KickScooter immediately.

2 Specifications

	Item	Parameter
Product	Name	Ninebot KickScooter Max G2
	Model	051501E 051501D
	Length × Width × Height	Approx. 1210 × 570 × 1264 mm (47.6 × 22.4 × 49.8 in)
	Folded: Length × Width × Height	Approx. 1210 × 570 × 605 mm (47.6 × 22.4 × 23.8 in)
	Net Weight	Approx. 24.25 kg (53.5 lbs)
Rider	Max. Payload	120 kg (265 lbs)
	Recommended Age	16–55 years old
	Required Height	120–200 cm (3'11"–6'6")
Machine	Max. Speed	Approx. 25 km/h (15.5 mph) Approx. 20 km/h (12.4 mph)
	Theoretical Range ^[1]	Approx. 70 km (43.5 miles)
	Typical Range ^[2]	Approx. 50 km (31.1 miles)
	Max. Slope	Approx. 22%
	Traversable Terrain	Most of the flat road conditions and typical Belgian roads.
	Operating Temperature	-10–40°C (14–104°F)
	Storage Temperature	-10–50°C (14–122°F); recommended 10–30°C (50–86°F)
	IP Rating	IPX5
	Duration of Charging	Approx. 6 h
Battery	Nominal Voltage	36 V ===
	Max. Charging Voltage	42 V ===
	Charging Ambient Temperature	0–40°C (32–104°F)
	Nominal Capacity	15.3 Ah
	Nominal Energy	551 Wh
	Battery Management System	Over-heating, short circuit, over-current, over-discharge and over-charge protection
Motor	Nominal Power	0.45 kW, 450 W
	Max. Power	0.9 kW, 900 W
Charger	Model	NB-42D0-02D9
	Type	Built-in
	Output Power	0.1218 kW, 121.8 W
	Input Voltage	100–240 V - 50–60 Hz, 2.0 A MAX.
	Max. Output Voltage	42 V ===
	Output Current	2.9 A
Tire	Tire Pressure	42–48 psi
	Tires	10-inch Tubeless Self-sealing Tire

[1] Theoretical Range: Tested while riding with a full battery, 75 kg (165 lbs) load, 25°C (77°F), at the speed of 16 km/h (9.9 mph) on average on pavement.

[2] Typical Range: Tested while riding with a full battery, 75 kg (165 lbs) load, 25°C (77°F), at the max. speed on pavement.

* Some of the factors that affect range include speed, load, number of starts and stops, ambient temperature, etc.

3 Certifications

The battery complies with UN 38.3.

European Union Compliance Statement Important WEEE information



This symbol on the product or on its packaging indicates that used electrical and electronic products should not be mixed with unsorted municipal waste. For proper treatment, it is your responsibility to dispose of your waste equipment by arranging to return it to designated collection points.

Disposing of this product correctly will help save valuable resources and prevent any potential negative effects on human health and the environment, which could otherwise arise from inappropriate waste handling.

Penalties may be applicable for incorrect disposal of this waste, in accordance with your national legislation.

Please contact your local authority for further details of your nearest designated collection point.

Battery recycling information for Users



This symbol means that batteries and accumulators, at their end-of-life, should not be mixed with unsorted municipal waste. Your participation is an important part of the effort to minimize the impact of batteries and accumulators on the environment and on human health. For proper recycling you can return this product or the batteries or accumulators it contains to your supplier or to a designated collection point.

Disposing of this product correctly will help save valuable resources and prevent any potential negative effects on human health and the environment, which could otherwise arise from inappropriate waste handling.

Penalties may be applicable for incorrect disposal of this waste, in accordance with your national legislation.

there are separate collection systems for used batteries and accumulators.

Please, dispose of batteries and accumulators correctly at your local community waste collection/recycling center.

Radio Equipment Directive

Ninebot (Changzhou) Tech Co., Ltd. hereby declares that the product listed in this section comply with the essential

requirements and other relevant provisions of the Radio Equipment Directive 2014/53/EU.

Restriction of the use of certain hazardous substances (RoHS) Directive

Ninebot (Changzhou) Tech Co., Ltd. hereby declares the whole product including parts (cables, cords, and so on) meets the requirements of RoHS Directive 2011/65/EU and amendment Commission Delegated Directive (EU) 2015/863 on the restriction of the use of certain hazardous substances in electrical and electronic equipment ("RoHS recast" or "RoHS 2.0").

Machinery Directive

Ninebot (Changzhou) Tech Co., Ltd. hereby declares that the product listed in this section comply with the essential requirements and other relevant provisions of the Machinery Directive 2006/42/EC.



EU Authorised Representative:

Segway-Ninebot Europe

Dynamostraat 7, 1014 BN Amsterdam, The Netherlands.

Ninebot (Changzhou) Tech Co., Ltd. hereby declares that the product model: 051501E, 051501D comply with the essential requirements and other relevant provisions of the Radio Equipment Directive 2014/53/EU, the machinery directive 2006/42/EC, and the RoHS Directive 2011/65/EU and amendment Commission Delegated Directive (EU) 2015/863.

The declaration of conformity can be viewed at the following address: <https://eu-en.segway.com/instruction-manuals>

UK Compliance Statement

Radio Equipment Regulations 2017

Ninebot (Changzhou) Tech Co., Ltd. hereby declares that the product listed in this section comply with the essential requirements and other relevant provisions of Radio Equipment Regulations 2017.

The Restriction of the Use of Certain Hazardous Substances in Electrical and Electronic Equipment Regulations 2012

Ninebot (Changzhou) Tech Co., Ltd. hereby declares the whole product including parts (cables, cords, and so on) meets the requirements of The Restriction of the Use of Certain Hazardous Substances in Electrical and Electronic Equipment Regulations 2012.

Supply of Machinery (Safety) Regulations 2008

Ninebot (Changzhou) Tech Co., Ltd. hereby declares that the product listed in this section comply with the essential requirements and other relevant provisions of The Safety of Supply of Machinery (Safety) Regulations 2008.



UK Authorised Representative:

UKCA Experts Ltd.

Dept 302, 43 Owston Road Carcroft, Doncaster, DN6 8DA, United Kingdom

Ninebot (Changzhou) Tech Co., Ltd. hereby declares that the product model: 051501E complies with the essential requirements and other relevant provisions of the Radio Equipment Regulations 2017, Supply of Machinery (Safety) Regulations 2008 and the Restriction of the Use of Certain Hazardous Substances in Electrical and Electronic Equipment Regulations 2012.

The declaration of conformity can be viewed at the following address: www.segway.com

Bluetooth	Frequency Band(s)	2.4000-2.4835GHz
	Max. RF Power	20mW

Use of the Works with Apple badge means that a product has been designed to work specifically with the technology identified in the badge and has been certified by the product manufacturer to meet Apple Find My network product specifications and requirements. Apple is not responsible for the operation of this device or use of this product or its compliance with safety and regulatory standards.

4 Recommended Maintenance Schedule

To ensure safe riding, day to day care and regular maintenance are essential. You, the owner, have control and knowledge of how often you use your scooter, how hard you use it and where you use it. It is the owner's responsibility to perform regular checks and bring your scooter to authorized service center for inspection and service. Please refer to the maintenance schedule below.

Note: This maintenance schedule charges a service fee.

Item	Component	Maintenance Method	Every 3 months	Every 6 months or every 500 km (310 miles)	Every 1 year or every 1000 km (621 miles)	Every 3 years or every 10,000 km (6,214 miles)	
Mainframe maintenance	Mainframe parts	Use a soft, wet cloth to wipe the mainframe clean.	✓	✓	✓	✓	
	Tire pressure	Inflate tires to 42-48 psi	✓	✓	✓	✓	
	Tire wear	Check if the tires are cracked, deformed, or significantly worn.		✓	✓	✓	
	Screws on the stem top		Tighten the screws fixed with the handlebar and the stem. The suggested torque is 5.5 ± 0.5 N·m.	✓	✓	✓	✓
			Tighten the screw on the throttle. The suggested torque is 0.9 ± 0.06 N·m. Tighten the screws on the brake lever. The suggested torque is 6 ± 1 N·m. Tighten the screws on the stem top. The suggested torque is 8.5 ± 0.5 N·m.		✓	✓	✓
	Screws on the folding mechanism		Tighten the fixing screws of the folding handle and the front fork, Two lateral screws at the side, the recommended torque is 15 ± 1 N·m. Fold and unfold, the upper vertical screw, the recommended torque is 15 ± 1 N·m. Fold the connecting rod, and fasten the connecting rod screws when rocking on the bike. The folding is smooth without shaking.		✓	✓	✓

Item	Component	Maintenance Method	Every 3 months	Every 6 months or every 500 km (310 miles)	Every 1 year or every 1000 km (621 miles)	Every 3 years or every 10,000 km (6,214 miles)
Function inspection	Hub motor	To accelerate and decelerate, check if the hub motor is stalled or has abnormal sounds.			√	√
	Front wheel maintenance	Check if the front wheel is stalled or gets shaky, or the axis shaft is unbalanced.			√	√
	Brake adjustment	If the brake is too tight/loose, use the 4 mm Allen key to loosen the screw on the caliper. Then slightly adjust the brake line (decrease/increase the exposed length), and tighten the screw again. Test standard: the riding speed is 20 km/h (12.4 mph), and the braking distance is within 6m		√	√	√
	Drum brake	Front wheel can rotate normally without abnormal sound. Front wheel can be braked after squeezing the brake lever.		√	√	√
	Taillight	Squeeze the brake lever, the tail light works normally.		√	√	√
	Headlight	Check the headlight and see if it lights brightly.		√	√	√
	Direction indicators	Toggle the direction indicator button to the left/right respectively, check if the direction indicators on the left/right side flash normally.		√	√	√
	Dashboard	Power on the scooter, the dashboard works properly.		√	√	√
	Horn	Press the horn button and the sound is loud.		√	√	√
	Throttle	Press and hold the throttle then release it, checking for acceleration and deceleration. Note: Release it, check if the throttle will back to the position.		√	√	√

Item	Component	Maintenance Method	Every 3 months	Every 6 months or every 500 km (310 miles)	Every 1 year or every 1000 km (621 miles)	Every 3 years or every 10,000 km (6,214 miles)
Function inspection	Fault detection	After connecting with the Segway-Ninebot app: 1) Update the firmware to the latest version. 2) Check if the notification of the corresponding error code and possible causes will prompt when the scooter detects an error		√	√	√
	Charging	Charge the scooter: 1) Check if the current battery power displays on the dashboard. 2) Check the LED indicator on the battery charger. Charging: red, Fully charged: green.		√	√	√
	Control buttons	Press or toggle the button 3 times without failure.		√	√	√
	Turning	Test with left turns and right turns (the steering angle is 60). No resistance or lag when turning.			√	√
	Important parts	Battery assembly	The battery need to be replaced when it is charged and discharged for 500 times or the total mileage is more than 10,000 km (6,213 miles). Note: It is recommended to charge once every 60 days for long-term storage.			
Controller						
Hub motor						
Functional parts	Rear wheel assembly	After 3 years' or 10,000 km's (6,214 miles') riding, the abnormal parts of the kick scooter have to be replaced immediately.				√
	Throttle & Brake lever					
	Front fork assembly					
	Folding mechanism					
	Drumbrake					
Dashboard Cover						

5 Trademark

Ninebot is the trademark of Ninebot (Beijing) Tech Co., Ltd; Segway and the Rider Design are the registered trademarks of Segway Inc.. App Store, Apple Logo, Apple, Apple Find My, Apple Watch, Find My, iPhone, iPad, iPadOS, Mac, macOS and watchOS are trademarks of Apple Inc. IOS is a trademark of Cisco and is used under license. Android, Google Play and the Google Play logo are trademarks of Google LLC. The Bluetooth® word mark and logos are registered trademarks owned by Bluetooth SIG, Inc. and any use of such marks by Segway-Ninebot is under license. Other trademarks and trade names are those of their respective owners.

The KickScooter is covered by relevant patents. For patent information, go to <http://www.segway.com>

We have attempted to include descriptions and instructions for all the functions of the KickScooter at the time of printing. However, due to constant improvement of product features and changes of design, your KickScooter may differ slightly from the one shown in this document. Scan the QR code or visit the Apple App Store (iOS) or the Google Play Store (Android) to download and install the App.

Please note that there are multiple Segway and Ninebot models with different functions, and some of the functions mentioned herein may not be applicable to your unit. The manufacturer reserves the right to change the design and functionality of the KickScooter product and documentation without prior notice.

© 2023 Ninebot (Beijing) Tech Co. Ltd. All rights reserved.

(※The Segway-Ninebot App can support KickScooter with built-in Bluetooth)

6 Common Failures

Error code	Possible causes	Solution
10	Bluetooth communication failure	Check the connection of dashboard communication wire and control cable, or contact after-sales service or an authorized dealer.
11	Abnormal 1A phase current sampling of motor	Please contact after-sales service or an authorized dealer.
12	Abnormal 1B phase current sampling of motor	Please contact after-sales service or an authorized dealer.
13	Abnormal 1C phase current sampling of motor	Please contact after-sales service or an authorized dealer.
14	Abnormal throttle hall sampling	Check whether the throttle is pressed when powered on, or contact after-sales service or an authorized dealer.
15	Abnormal brake hall sampling	Check whether the brake lever is squeezed when powered on, or contact after-sales service or an authorized dealer.
18	Abnormal motor hall signal	Check whether the hall socket is loose, or contact after-sales service or an authorized dealer.
21	Battery communication failure	Check whether the wire connected with the battery communication wire and controller is loose, or contact after-sales service or an authorized dealer.
23	Default battery SN	Please contact after-sales service or an authorized dealer.
24	Abnormal default voltage	Check whether the connection wire of battery to controller is loose, or contact after-sales service or an authorized dealer.
26	Abnormal data writing/reading	Please contact after-sales service or an authorized dealer.
31	Incorrect FLASH operation	Please contact after-sales service or an authorized dealer.
35	Default KickScooter SN	Check whether KickScooter still keeps default SN.
39	Abnormal battery temperature	Check the working environment of battery, or contact after-sales service or an authorized dealer.
40	Abnormal controller NTC	Overheated controller, or contact after-sales service or an authorized dealer.
41	Abnormal motor NTC	Please contact after-sales service or an authorized dealer.
45	Abnormal mother wire current sampling	Please contact after-sales service or an authorized dealer.

7 Wiring Diagram

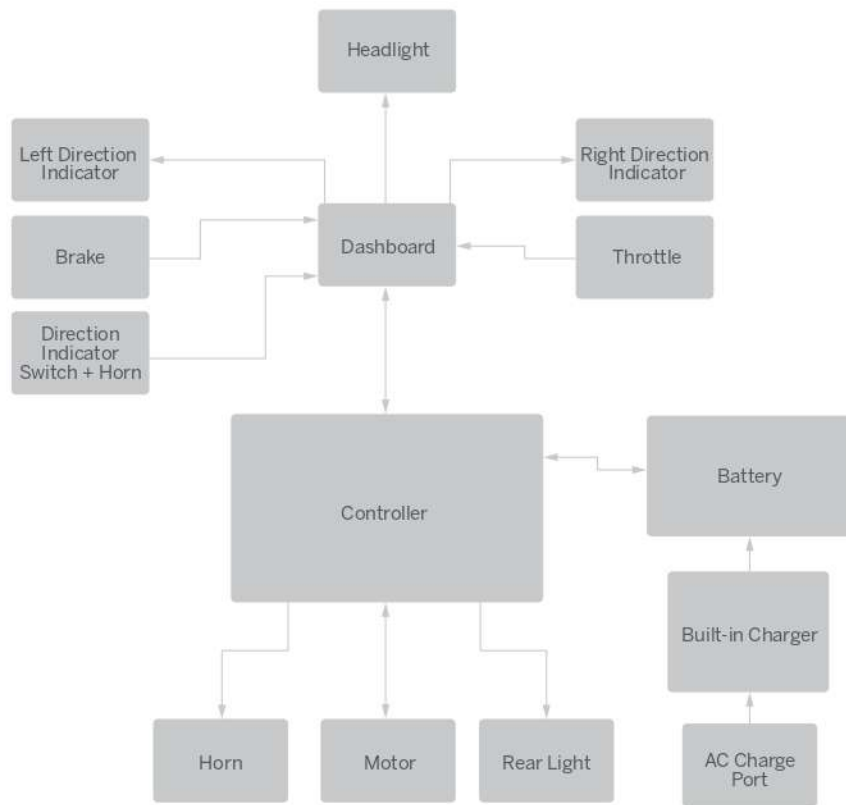

1 Diagramme



Tableau de bord et Bouton marche



Bouton marche : Appuyez brièvement pour allumer. Appuyez sur le bouton pendant 3 secondes pour éteindre la trottinette. Lorsque l'appareil est allumé, cliquez une fois pour allumer / éteindre le phare avant & feu arrière, double-cliquez pour modifier le mode de vitesse.

Compteur de vitesse : Indique la vitesse actuelle. Affiche également les codes d'erreur lorsque des problèmes sont détectés.

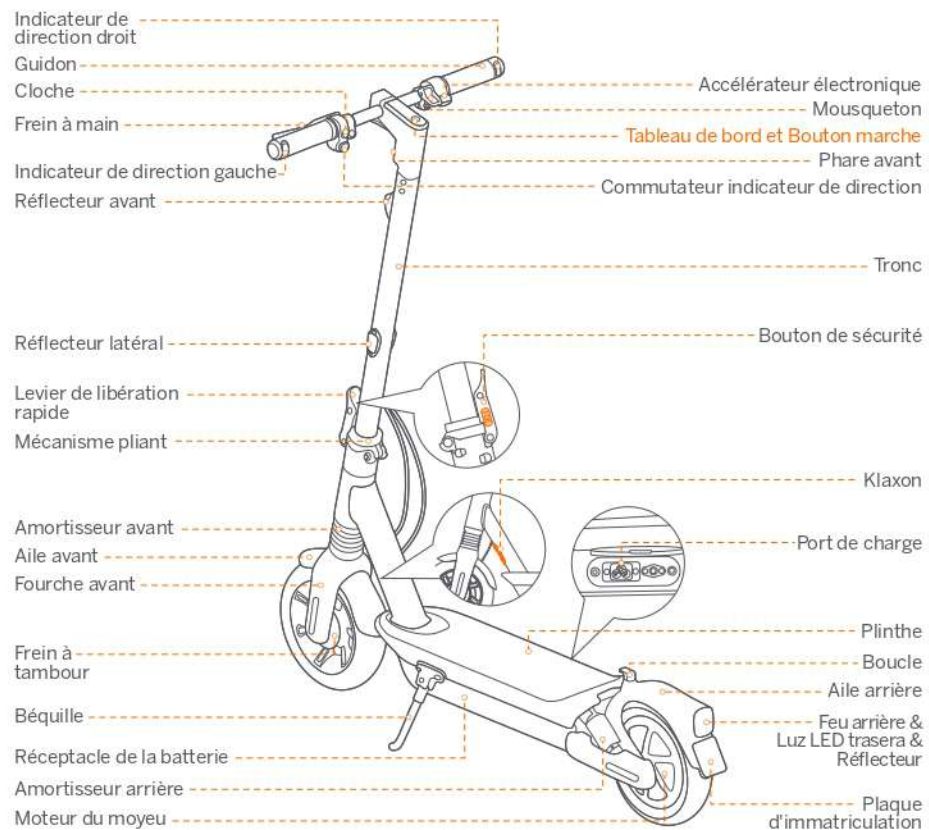
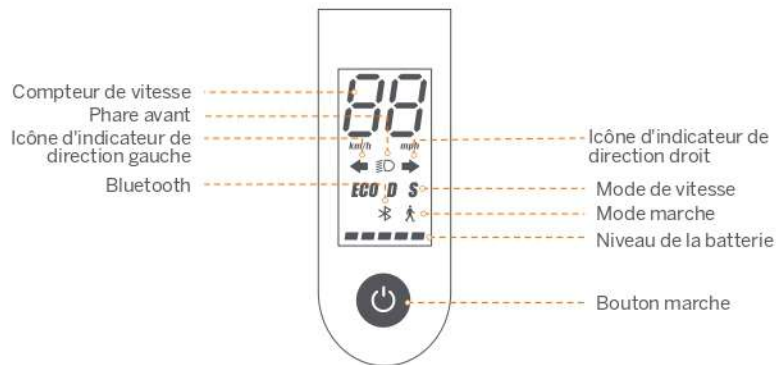
Icône d'indicateur de direction: Lorsque vous tournez à gauche ou à droite, appuyez sur le commutateur « ← » (gauche) ou « → » (droite) sur le commutateur d'indicateur de direction. Ensuite, l'indicateur de direction clignote régulièrement, ce qui peut être désactivé en appuyant à nouveau sur l'interrupteur correspondant.

Mode marche : La vitesse maximale est de 5 km/h (3.1 mph).

Le phare avant et le feu arrière sont toujours allumés et ne peuvent pas être éteints.

* Comment activer dans l'application: **Paramètres > Mode marche.**

Mode de vitesse : trois modes sont disponibles. La vitesse maximale est la suivante:

Modes	Modèle	Max G2 E	Max G2 D
ECO (mode économie d'énergie)		15 km/h (9.3 mph)	15 km/h (9.3 mph)
D (mode Standard)		20 km/h (12.4 mph)	20 km/h (12.4 mph)
S (mode Sport)		25 km/h (15.5 mph)	20 km/h (12.4 mph)

Bluetooth : L'icône indique que la trottinette a été connectée avec succès à l'appareil mobile.

Niveau de la batterie : Le niveau total de la batterie équivaut à 5 barres.

* La puissance de la batterie est très faible lorsque la première barre de batterie est rouge. Veuillez recharger votre trottinette immédiatement.

2 Spécifications

	Article	Paramètre
Produit	Nom	Ninebot KickScooter Max G2
	Modèle	051501E 051501D
	Longueur × Largeur × Hauteur	Env. 1210 × 570 × 1264 mm (47,6 × 22,4 × 49,8 in)
	Replié: Longueur × Largeur × Hauteur	Env. 1210 × 570 × 605 mm (47,6 × 22,4 × 23,8 in)
	Poids net	Env. 24,25 kg (53,5 lbs)
Utilisateur	Charge utile max.	120 kg (265 lbs)
	Âge recommandé	16–55 ans
	Taille requise	120–200 cm (3'11"–6'6")
Paramètres de l'appareil	Vitesse maximale	Env. 25 km/h (15,5 mph) Env. 20 km/h (12.4 mph)
	Champ d'application théorique ^[1]	Env. 70 km (43,5 miles)
	Autonomie typique ^[2]	Env. 50 km (31,1 miles)
	Inclinaison max.	Env. 22%
	Terrain praticable	Plupart des routes plates et des routes belges typiques.
	Température d'opération	-10–40°C (14–104°F)
	Température d'entreposage	-10–50°C (14–122°F); recommandation: 10–30°C (50–86°F)
	Indice IP	IPX5
	Durée de chargement	Env. 6 h
	Tension nominale	36 V
Batterie	Max. Tension de charge	42 V
	Température de charge	0–40°C (32–104°F)
	Capacité nominale	15,3 Ah
	Énergie nominale	551 Wh
	Système de gestion de la batterie	Surchauffe, court-circuit, décharge excessive, surintensité et protection de surintensité
Moteur	Puissance nominale	0,45 kW, 450 W
	Puissance max.	0,9 kW, 900 W
	Modèle	NB-42D0-02D9
	Type	Intégré
Chargeur	Puissance de sortie	0,1218 kW, 121,8 W
	Tension d'entrée	100–240 V ~ 50–60 Hz, 2,0 A MAX.
	Tension de sortie max.	42 V
	Sortie nominale	2,9 A
	Pression des pneus	42-48 psi
Pneu	Les pneus	Pneus tubeless auto-obturants de 10 pouces

[1] Champ d'application théorique: Testé en roulant avec une batterie pleine, une charge de 75 kg (165 lbs), 25°C (77°F), à la vitesse moyenne de 16 km/h (9,9 mph) en moyenne sur la chaussée.

[2] Autonomie typique: Testé en roulant avec une batterie pleine, une charge de 75 kg (165 lbs), 25°C (77°F), roulez à la vitesse maximale sur le trottoir.
* Certains facteurs peuvent affecter l'autonomie comme: la vitesse, le nombre de démarrages et d'arrêts, charge, la température ambiante, etc.

3 Certifications

La batterie est conforme à la norme UN 38.3.

Déclaration de conformité à l'Union européenne

Informations sur l'élimination pour les utilisateurs des déchets d'équipements électriques et électroniques



Ce symbole sur le produit ou sur son emballage indique que les produits électriques et électroniques usagés ne doivent pas être mélangés avec les déchets municipaux non triés. Pour un traitement approprié, il est de votre responsabilité d'éliminer vos déchets d'équipements en faisant en sorte de les rapporter aux points de collecte désignés. L'élimination correcte de ce produit permet d'économiser des ressources précieuses et d'éviter tout effet négatif potentiel sur la santé humaine et l'environnement, qui pourrait autrement résulter d'une manipulation inappropriée des déchets. Des sanctions peuvent être applicables en cas d'élimination incorrecte de ces déchets, conformément à votre législation nationale.

Veuillez contacter votre autorité locale pour plus de détails sur le point de collecte désigné le plus proche.

Informations sur le recyclage de la batterie pour les utilisateurs



Ce symbole signifie que les piles et accumulateurs, à leur fin de vie, ne doivent pas être mélangés avec les déchets municipaux non triés. Votre participation est une partie importante de l'effort visant à minimiser l'impact des piles et accumulateurs sur l'environnement et sur la santé humaine. Pour un recyclage approprié, vous pouvez retourner ce produit ou les piles ou accumulateurs qu'il contient à votre fournisseur ou à un point de collecte désigné.

L'élimination correcte de ce produit permet d'économiser des ressources précieuses et d'éviter tout effet négatif potentiel sur la santé humaine et l'environnement, qui pourrait autrement résulter d'une manipulation inappropriée des déchets. Des sanctions peuvent être applicables en cas d'élimination incorrecte de ces déchets, conformément à votre législation nationale.

il existe des systèmes de collecte séparés pour les piles et accumulateurs usagés.

Veuillez jeter les piles et les accumulateurs correctement à la collecte/recyclage des déchets de votre communauté locale centre.

Directive sur les équipements radio

Ninebot (Changzhou) Tech Co., Ltd. déclare par la présente que le produit répertorié dans cette section est conforme

aux exigences essentielles et aux autres dispositions pertinentes de la directive sur les équipements radio 2014/53/UE.

Directive sur la limitation de l'utilisation de certaines substances dangereuses (RoHS)

Ninebot (Changzhou) Tech Co., Ltd. déclare par la présente que l'ensemble du produit, y compris les pièces (câbles, cordons, etc.) est conforme aux exigences de la directive RoHS 2011/65/UE et de la modification de la directive déléguée (UE) 2015/863 sur la restriction de l'utilisation de certaines substances dangereuses dans les équipements électriques et électroniques ("RoHS recast" ou "RoHS 2.0").

Directive Machines

Ninebot (Changzhou) Tech Co., Ltd. déclare par la présente que le produit répertorié dans cette section est conforme aux exigences essentielles et aux autres dispositions pertinentes de la directive Machines 2006/42/CE.



Représentant autorisé:

Segway-Ninebot Europe, Dynamostraat 7, 1014 BN

Amsterdam, The Netherlands

Ninebot (Changzhou) Tech Co., Ltd. déclare par la présente que le modèle de produit : 051501E, 051501D est conforme aux exigences essentielles et aux autres dispositions pertinentes de la directive sur les équipements radio 2014/53/UE et de la directive Machines 2006/42/CE et de la directive RoHS 2011/65/UE et modification de la directive déléguée (UE) 2015/863 de la Commission.

La déclaration de conformité peut être consultée à l'adresse suivante : <http://eu-en.segway.com/support-instructions>

Bluetooth	Bandes de fréquence (s)	2.4000-2.4835GHz
	Max. Puissance RF	20mW

Utilisation Works with Apple Badge signifie que le produit a été conçu pour utiliser exclusivement la technologie identifiée dans le badge et a été certifié conforme par le fabricant du produit Apple Find My network Spécifications et exigences du produit. Apple n'est pas responsable du fonctionnement de cet appareil ou de l'utilisation de ce produit ou de sa conformité aux normes de sécurité et de réglementation.

4 Calendrier d'entretien recommandé

Pour assurer une conduite en toute sécurité, un soin quotidien et un entretien régulier sont essentiels. En tant que propriétaire, vous avez le contrôle et la connaissance de la fréquence à laquelle vous utilisez votre scooter, de l'intensité avec laquelle vous l'utilisez et de l'endroit où vous l'utilisez. Il est de la responsabilité du propriétaire propriétaire d'effectuer l'entretien des contrôles réguliers et d'apporter votre scooter à un centre de service agréé pour inspection et entretien. Veuillez vous référer au calendrier d'entretien ci-dessous.

Remarque : ce programme de maintenance facture des frais de service.

Élément	Composant	Méthode d'entretien	Tous les 3 mois	Tous les 6 mois ou tous les 500 km (310 miles)	Tous les 1 an ou tous les 1,000 km (621 miles)	Tous les 3 ans ou tous les 10,000 km (6,214 miles)
				✓	✓	✓
Maintenance du cadre	Pièces du cadre	Utilisez un chiffon doux et humide pour essuyer le châssis principal pour le nettoyer.	✓	✓	✓	✓
	Pression des pneus	Gonflez les pneus à 42-48 psi	✓	✓	✓	✓
	Usure des pneus	Vérifiez si les pneus sont fissurés, déformés ou très usés.		✓	✓	✓
	Vis sur le dessus de la tige	Serrez les vis fixées au guidon et à la tige. Le couple suggéré est de 5,5 ± 0,5 N·m.	✓	✓	✓	✓
		Serrez la vis sur l'accélérateur électronique. Le couple suggéré est de 0,9 ± 0,06 N·m. Serrez les vis sur les leviers de frein. Le couple suggéré est de 6 ± 1 N·m. Serrez les vis sur le dessus de la tige. Le couple suggéré est de 8,5 ± 0,5 N·m.		✓	✓	✓
	Vis sur le mécanisme de pliage	Serrez les vis de fixation de la poignée pliante et de la fourche avant. Deux vis transversales latérales avec un couple recommandé de 15 ± 1 N·m. Pliez et Dépliez la vis verticale supérieure avec un couple recommandé de 15 ± 1 N·m. Pliez la tige de raccordement, serrez les vis de la tige de raccordement lorsque vous roulez, pliez en douceur sans secousses.		✓	✓	✓

Élément	Composant	Méthode d'entretien	Tous les 3 mois	Tous les 6 mois ou tous les 500 km (310 miles)	Tous les 1 an ou tous les 1.000 km (621 miles)	Tous les 3 ans ou tous les 10,000 km (6,214 miles)
				✓	✓	✓
Contrôle des fonctions	Moyeu moteur	Pour accélérer et décélérer, vérifiez si le moyeu moteur est bloqué ou émet des sons anormaux.			✓	✓
	Entretien des roues avant	Vérifiez si la roue avant est bloquée ou tremblante, ou si l'arbre de l'axe est déséquilibré.			✓	✓
	Réglage du frein à disque	Si le frein est trop serré/lâche, utilisez la clé Allen de 4mm pour desserrer la vis de l'étrier. Ajustez ensuite légèrement la ligne de frein (diminuez / augmentez la durée d'exposition), puis serrez les vis. Norme d'essai: vitesse de conduite 20 km/h (12,4 mph), distance de freinage inférieure à 6 m.		✓	✓	✓
	Frein à tambour	La roue avant tourne normalement sans bruit anormal. Les roues avant peuvent être freinées lorsque le levier de frein est pressé.		✓	✓	✓
	Frein arrière	Serrez les leviers de frein, le feu arrière fonctionne normalement.		✓	✓	✓
	Feu de route	Vérifiez le feu de route et voyez s'il s'allume bien.		✓	✓	✓
	Indicateurs de direction	Basculez le bouton des indicateurs de direction vers la gauche/droite respectivement, vérifiez si les indicateurs de direction du côté gauche/droit clignotent normalement.		✓	✓	✓
	Tableau de bord	Allumez le scooter, le tableau de bord fonctionne correctement.		✓	✓	✓
	Klaxon	Appuyez sur le bouton klaxon et le son est fort.		✓	✓	✓
	Accélérateur électronique	Appuyez sur l'accélérateur électronique et maintenez-le enfoncé, puis relâchez-le, en vérifiant l'accélération et la décélération. Remarque : relâchez-le, vérifiez si l'accélérateur électronique revient à la position.		✓	✓	✓

Élément	Composant	Méthode d'entretien	Tous les 3 mois	Tous les 6 mois ou tous les 500 km (310 miles)	Tous les 1 an ou tous les 1.000 km (621 miles)	Tous les 3 ans ou tous les 10.000 km (6.214 miles)
Contrôle des fonctions	Détection de panne	Après connexion avec l'application Segway-Ninebot : 1) Mettez à jour le firmware vers la dernière version. 2) Vérifiez si la notification du code d'erreur correspondant et des causes possibles s'affiche lorsque le scooter détecte une erreur.		✓	✓	✓
	Chargement	Chargez le scooter : 1) Vérifiez si la puissance actuelle de la batterie s'affiche sur le tableau de bord. 2) Vérifiez l'indicateur LED sur le chargeur de batterie. Charge : rouge, complètement chargé : vert.		✓	✓	✓
	Boutons de contrôle	Appuyez ou basculez le bouton 3 fois sans échec.		✓	✓	✓
	Tourner	Testez avec des virages à gauche et des virages à droite (l'angle de braquage est de 60°). Pas de résistance ni de décalage lors des virages.			✓	✓
Pièces importantes	Ensemble de batterie	Lorsque la batterie est chargée 500 fois ou que le kilométrage total dépasse 10.000 km (6.213 miles), la batterie doit être remplacée. Note: il est recommandé de charger tous les 60 jours pour un stockage à long terme.				
	Manette					
	Moyeu moteur					
Pièces fonctionnelles	Montage de la roue arrière	Après 3 ans ou 10.000 km (6.214 miles) de conduite, les pièces anormales du KickScooter doivent être remplacées immédiatement.				✓
	Leviers d'accélérateur et de frein					
	Ensemble de fourche avant					
	Mécanisme de pliage					
	Frein à tambour					
	Couvercle du tableau de bord.					

5 Marque déposée

Ninebot est la marque commerciale de Ninebot (Beijing) Tech Co., Ltd. : Segway et le Rider Design sont des marques déposées de Segway Inc. App Store, Apple logo, Apple, Apple find my, Apple Watch, find my, iPhone, iPad, iPad os, Mac, MacOS et Watch os sont des marques déposées d'Apple GmbH. IOS est une marque déposée de Cisco et est sous licence. Android, Google Play et le logo Google Play sont des marques commerciales de Google LLC. La marque et les logos Bluetooth® sont des marques déposées appartenant à Bluetooth SIG, Inc. et toute utilisation de ces marques par Segway-Ninebot est sous licence. Les autres marques et noms commerciaux appartiennent à leurs propriétaires respectifs.

Le KickScooter est couvert par les brevets pertinents. Pour obtenir des renseignements sur les brevets, rendez-vous sur <http://www.segway.com>.

Nous nous sommes efforcés d'inclure des descriptions et des instructions pour toutes les fonctions du KickScooter au moment de l'impression. Cependant, en raison de l'amélioration constante des fonctionnalités de l'appareil et des modifications de conception, votre KickScooter peut différer légèrement de celui présenté dans ce document. Scannez le QR code ou visitez l'App Store (iOS) ou le Google Play Store (Android) pour télécharger et installer l'application.

Veillez noter qu'il existe plusieurs modèles Segway et Ninebot ayant différentes fonctions et certaines des fonctions mentionnées ici peuvent ne pas concerner votre appareil. Le fabricant se réserve le droit de modifier la conception et les fonctionnalités du produit et de la documentation KickScooter sans préavis.

© 2023 Ninebot (Beijing) Tech Co., Ltd. Tous droits réservés.

(※L'application Segway-Ninebot peut prendre en charge le KickScooter avec Bluetooth intégré)

6 Défaillances courantes

Code d'erreur	Causes possibles	Solution
10	Échec de la communication Bluetooth	Vérifiez la connexion du câble de communication du tableau de bord et du câble de commande, ou contactez le service après-vente ou un revendeur agréé.
11	Échantillonnage anormal du courant de phase 1A du moteur	Veillez contacter le service après-vente ou un revendeur agréé.
12	Échantillonnage anormal du courant de phase 1B du moteur	Veillez contacter le service après-vente ou un revendeur agréé.
13	Échantillonnage anormal du courant de phase 1C du moteur	Veillez contacter le service après-vente ou un revendeur agréé.
14	Échantillonnage anormal du capteur Hall de l'accélérateur électronique	Vérifiez si l'accélérateur électronique est enfoncé lors de la mise sous tension ou contactez le service après-vente ou un revendeur agréé.
15	Échantillonnage anormal du capteur Hall de freinage	Vérifiez si le levier de frein est serré lors de la mise sous tension ou contactez le service après-vente ou un revendeur agréé.
18	Signal Hall du moteur anormal	Vérifiez si la prise Hall est desserrée ou contactez le service après-vente ou un revendeur agréé.
21	Échec de la communication de la batterie	Vérifiez si le câble connecté au câble de communication de la batterie et au contrôleur est desserré, ou contactez le service après-vente ou un revendeur agréé.
23	SN de la batterie par défaut	Veillez contacter le service après-vente ou un revendeur agréé.
24	Tension par défaut anormale	Vérifiez si le câble de connexion de la batterie au contrôleur est desserré ou contactez le service après-vente ou un revendeur agréé.
26	Écriture/lecture de données anormale	Veillez contacter le service après-vente ou un revendeur agréé.
31	Opération FLASH incorrecte	Veillez contacter le service après-vente ou un revendeur agréé.
35	SN KickScooter par défaut	Vérifiez que le KickScooter conserve toujours le SN par défaut.
39	Température de batterie anormale	Vérifiez l'environnement de fonctionnement de la batterie ou contactez le service après-vente ou un revendeur agréé.
40	NTC contrôleur anormal	Surchauffe du contrôleur, ou veuillez contacter le service après-vente ou un revendeur agréé.
41	NTC moteur anormal	Veillez contacter le service après-vente ou un revendeur agréé.
45	Échantillonnage de courant de fil mère anormal	Veillez contacter le service après-vente ou un revendeur agréé.

7 Schéma de câblage

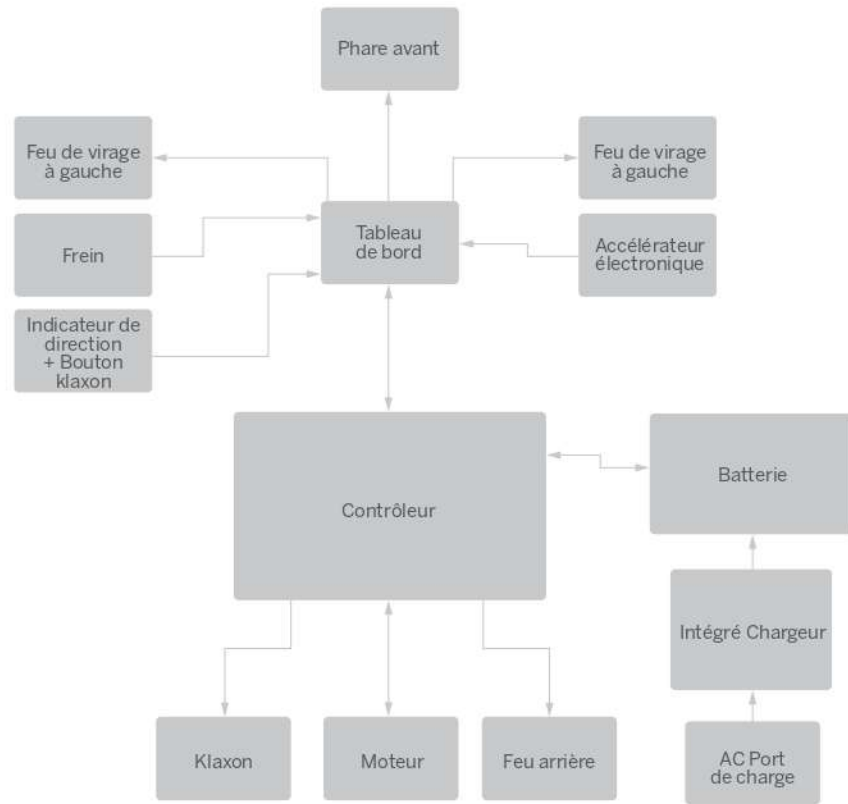

1 Diagramm



Armaturenbrett & Startknopf



Startknopf: Zum Einschalten den Startknopf kurz drücken. Die Taste 3 Sekunden lang gedrückt halten, um den Roller auszuschalten. Wenn der KickScooter eingeschaltet ist, drücken Sie die Starttaste, um den Scheinwerfer und das Rücklicht zum ein-/auszuschalten und drücken Sie doppelt, um zwischen den Geschwindigkeitsmodi zu wechseln.

Tacho: Zeigt die aktuelle Geschwindigkeit an. Hier werden auch Fehlercodes bei Erkennen von Fehlern angezeigt.

Fahrtrichtungsanzeiger: Drücken Sie beim Abbiegen nach links oder rechts den Schalter „←“ (links) oder „→“ (rechts) am Blinkerschalter. Dann blinkt die Fahrtrichtungsanzeige regelmäßig, was durch erneutes Drücken des entsprechenden Schalters ausgeschaltet werden kann.

Gehmodus: Max. Geschwindigkeit 5 km/h (3,1 mph).

Der Scheinwerfer und das Rücklicht sind dauerhaft eingeschaltet und können nicht ausgeschaltet werden.

* So aktivieren Sie in der App: **Einstellungen > Gehmodus**.

Geschwindigkeitsmodus: Es sind drei verschiedene Modi verfügbar. Die Höchstgeschwindigkeit ist wie folgt:

Modes	Modell	Max G2 E	Max G2 D
ECO (Energiesparmodus)		15 km/h (9,3 mph)	15 km/h (9,3 mph)
D (Standardmodus)		20 km/h (12,4 mph)	20 km/h (12,4 mph)
S (Sportmodus)		25 km/h (15,5 mph)	20 km/h (12,4 mph)

Bluetooth: Das Symbol zeigt an, dass der Roller erfolgreich an das mobile Gerät gekoppelt wurde.

Akkustand: Die Batteriegesamtladung wird mit 5 Balken angezeigt.

* Der Akkustand ist sehr gering, wenn der erste Batterie Balken rot leuchtet. Bitte laden Sie Ihren KickScooter sofort auf.

2 Technische Daten

	Artikel	Parameter	
Produkt	Name	Ninebot KickScooter Max G2	
	Modell	051501E	051501D
	Länge × Breite × Höhe	Ca. 1210 × 570 × 1264 mm (47,6 × 22,4 × 49,8 in)	
	Zusammengeklappt: Länge × Breite × Höhe	Ca. 1210 × 570 × 605 mm (47,6 × 22,4 × 23,8 in)	
	Nettogewicht	Ca. 24,25 kg (53,5 lbs)	
Fahrer	Nutzlast	120 kg (265 lbs)	
	Altersempfehlung	16–55 Jahre	
	Erforderliche Höhe	130–200 cm (4'3"–6'6")	
Maschinenparameter	Höchstgeschwindigkeit	Ca. 25 km/h (15,5 mph)	Ca. 20 km/h (12,4 mph)
	Theoretischer Bereich ^[1]	Ca. 70 km (43,5 miles)	
	Normale Reichweite ^[2]	Ca. 50 km (31,1 miles)	
	Höchststeigung	Ca. 22%	
	Befahrbares Gelände	Meisten ebenen Straßenverhältnisse und typisch belgische Straßen	
	Betriebstemperatur	-10–40°C (14–104°F)	
	Lagertemperatur	-10–50°C (14–122°F); empfohlene: 10–30°C; (50–86°F)	
	IP-Klassifizierung	IPX5	
Batterie	Ladedauer	Ca. 6 h	
	Nennspannung	36 V \equiv	
	Max. Ladespannung	42 V \equiv	
	Ladetemperatur	0–40°C (32–104°F)	
	Nennleistung	15,3 Ah	
	Nominale Energie	561 Wh	
	Batteriemanagementsystem	Überhitzungs-, Kurzschluss-, Überentladung-, Überstrom- und Überladeschutz	
Motor	Nennleistung	0,45 kW, 450 W	
	Max. Leistung	0,9 kW, 900 W	
Ladegerät	Modell	NB-42D0-02D9	
	Typ	Integriert	
	Nennausgangsleistung	0,1218 kW, 121,8 W	
	Eingangsspannung	100–240 V - 50–60 Hz, 2,0 A MAX.	
	Max. Ausgangsspannung	42 V \equiv	
Reifen	Ausgang nominal	2,9 A	
	Reifendruck	42–48 psi	
	Reifen	10-Zoll-selbstdichtende schlauchlose Reifen	

[1] Theoretischer Bereich: Getestet beim Fahren mit vollem Akku, 75 kg (165 lbs) Traglast, 25°C (77°F), und einer durchschnittsgeschwindigkeit von 16 km/h (9,9 mph) auf Bürgersteigen.

[2] Normale Reichweite: Getestet beim Fahren mit vollem Akku, 75 kg (165 lbs) Traglast, 25°C (77°F), höchstgeschwindigkeit auf durchschnittlichem Straßenbelag durchgeführt.

* Einige der Faktoren, die die Reichweite beeinflussen sind, Geschwindigkeit, last, Anzahl der Starts und Stopps, Temperatur, usw.

3 Zertifizierungen

Der Batterie entspricht den UN 38,3-Vorschriften.

Konformitätserklärung der Europäischen Union

Informationen zur Entsorgung für Benutzer von Elektro- und Elektronik-Altgeräten



Dieses Symbol auf dem Produkt oder seiner Verpackung weist darauf hin, dass gebrauchte Elektro- und Elektronikprodukte nicht mit unsortiertem Siedlungsabfall gemischt werden sollten. Für eine ordnungsgemäße Behandlung sind Sie dafür verantwortlich, Ihre Altgeräte zu entsorgen, indem Sie dafür sorgen, dass sie an ausgewiesenen Sammelstellen abgegeben werden.

Die ordnungsgemäße Entsorgung dieses Produkts trägt dazu bei, wertvolle Ressourcen zu sparen und mögliche negative Auswirkungen auf die menschliche Gesundheit und die Umwelt zu vermeiden, die andernfalls durch unsachgemäße Abfallbehandlung entstehen könnten.

Für die unsachgemäße Entsorgung dieses Abfalls können gemäß Ihrer nationalen Gesetzgebung Strafen verhängt werden.

Bitte wenden Sie sich an Ihre örtliche Behörde, um weitere Informationen zur nächstgelegenen ausgewiesenen Sammelstelle zu erhalten.

Informationen zum Batterierecycling für Benutzer



Dieses Symbol bedeutet, dass Batterien und Akkumulatoren am Ende ihrer Lebensdauer nicht mit unsortiertem Siedlungsabfall vermischt werden sollten. Ihre Teilnahme ist ein wichtiger Teil der Bemühungen, die Auswirkungen von Batterien und Akkumulatoren auf die Umwelt und die menschliche Gesundheit zu minimieren. Zum ordnungsgemäßen Recycling können Sie dieses Produkt oder die darin enthaltenen Batterien oder Akkus bei Ihrem Lieferanten oder einer dafür vorgesehenen Sammelstelle abgeben.

Die ordnungsgemäße Entsorgung dieses Produkts trägt dazu bei, wertvolle Ressourcen zu sparen und mögliche negative Auswirkungen auf die menschliche Gesundheit und die Umwelt zu vermeiden, die andernfalls durch unsachgemäße Abfallbehandlung entstehen könnten.

Für die unsachgemäße Entsorgung dieses Abfalls können gemäß Ihrer nationalen Gesetzgebung Strafen verhängt werden.

Für gebrauchte Batterien und Akkus gibt es getrennte Sammelsysteme.

Bitte entsorgen Sie Batterien und Akkus fachgerecht bei Ihrer kommunalen Sammelstelle/Recycling Center.

Richtlinie über Funkanlagen

Ninebot (Changzhou) Tech Co., Ltd. erklärt hiermit, dass das in diesem Abschnitt aufgeführte Produkt den grundlegenden Anforderungen und anderen relevanten Bestimmungen der Richtlinie 2014/53/EU über Funkanlagen entspricht.

Beschränkung der Verwendung bestimmter gefährlicher Stoffe (RoHS)-Richtlinie

Ninebot (Changzhou) Tech Co., Ltd. erklärt hiermit, dass das gesamte Produkt einschließlich Teilen (Kabel, Schnüre usw.) die Anforderungen der RoHS-Richtlinie 2011/65/EU und der Änderung der Delegierten Richtlinie (EU) 2015/863 der Kommission über die erfüllt Beschränkung der Verwendung bestimmter gefährlicher Stoffe in Elektro- und Elektronikgeräten („RoHS recast“ oder „RoHS 2.0“).

Maschinenrichtlinie

Ninebot (Changzhou) Tech Co., Ltd. erklärt hiermit, dass das in diesem Abschnitt aufgeführte Produkt den grundlegenden Anforderungen und anderen relevanten Bestimmungen der Maschinenrichtlinie 2006/42/EG entspricht.



Autorisierter Vertreter:

Segway-Ninebot Europe, Dynamostraat 7, 1014 BN

Amsterdam, The Netherlands

Ninebot (Changzhou) Tech Co., Ltd. erklärt hiermit, dass das Produktmodell: 051501E, 051501D den grundlegenden Anforderungen und anderen relevanten Bestimmungen der Richtlinie 2014/53/EU über Funkanlagen entspricht und der Maschinenrichtlinie 2006/42/EG entspricht und der RoHS-Richtlinie 2011/65/EU entspricht und Änderung Delegierte Richtlinie (EU) 2015/863 der Kommission.

Die Konformitätserklärung kann unter folgender Adresse eingesehen werden: <http://eu-en.segway.com/support-instructions>

Bluetooth	Frequenzband (-bänder)	2.4000-2.4835GHz
	Max. Hochfrequenzleistung	20mW

Nutzung der Works with Apple Badge bedeutet, dass ein Produkt speziell für die im Badge identifizierte Technologie entwickelt wurde und vom Produkthersteller zertifiziert wurde, um Apple Find My network Produktspezifikationen und -anforderungen. Apple ist nicht verantwortlich für den Betrieb dieses Geräts oder die Verwendung dieses Produkts oder seine Einhaltung von Sicherheits- und Regulierungsstandards.

4 Empfohlener Wartungsplan

Um ein sicheres Fahren zu gewährleisten, sind tägliche und ege und regelmäßige Wartung unerlässlich. Sie, der Besitzer, haben die Kontrolle und das Wissen darüber, wie oft Sie Ihren Roller benutzen, wie intensiv Sie ihn benutzen und wo Sie ihn benutzen. Er gehört dem Besitzer Es liegt in Ihrer Verantwortung, regelmäßige Überprüfungen durchzuführen und Ihren Scooter zur Inspektion und Wartung zu einem autorisierten Servicecenter zu bringen. Für Ihre Sicherheit und ein besseres Fahrerlebnis führen Sie bitte eine regelmäßige Wartung des KickScooters durch. Bitte beachten Sie den Wartungsplan unten.

Hinweis: Für diesen Wartungsplan wird eine Servicegebühr erhoben.

Artikel	Komponente	Wartungsmethode	Alle 3 Monate	Alle 6 Monate oder alle 500 km (310 Meilen)	Alle 1 Jahr oder alle 1.000 km (621 Meilen)	Alle 3 Jahr oder alle 10.000 km (6.214 Meilen)
Mainframe Wartung	Mainframe-Teile	Wischen Sie den Mainframe mit einem weichen,feuchten Tuch sauber.	✓	✓	✓	✓
	Reifendruck	Reifen auf 42-48 psi aufpumpen.	✓	✓	✓	✓
	Reifenverschleiß	Überprüfen Sie, ob die Reifen gerissen, verformt oder stark abgenutzt sind.		✓	✓	✓
	Schrauben auf der Schaftspitze	Ziehen Sie die Schrauben fest, die mit dem Lenker und dem Vorbau verbunden sind. Das empfohlene Drehmoment beträgt $5,5 \pm 0,5$ N·m.	✓	✓	✓	✓
		Ziehen Sie die Schraube an der Drosselklappe fest. Das empfohlene Drehmoment beträgt $0,9 \pm 0,06$ N·m. Ziehen Sie die Schrauben an den Bremshebeln fest. Das empfohlene Drehmoment beträgt 6 ± 1 N·m. Ziehen Sie die Schrauben am Vorbauoberteil fest. Das empfohlene Drehmoment beträgt $8,5 \pm 0,5$ N·m.		✓	✓	✓
Schrauben am Klappmechanismus	Ziehen Sie die Befestigungsschrauben des Klappgriffs und der Vordergabel fest. Zwei seitliche Schrauben an der Seite, das empfohlene Drehmoment beträgt 15 ± 1 N·m. Falten und entfalten, die obere vertikale Schraube, das empfohlene Drehmoment ist 15 ± 1 N·m. Falten Sie die Pleuelstange und befestigen Sie die Pleuelstangenschrauben, wenn Sie auf dem Fahrrad schaukeln.		✓	✓	✓	

Artikel	Komponente	Wartungsmethode	Alle 3 Monate	Alle 6 Monate oder alle 500 km (310 Meilen)	Alle 1 Jahr oder alle 1.000 km (621 Meilen)	Alle 3 Jahr oder alle 10.000 km (6.214 Meilen)
Funktionsprüfung	Nabenmotor	Überprüfen Sie zum Beschleunigen und Abbremsen, ob der Nabenmotor abgewürgt ist oder ungewöhnliche Geräusche macht.			✓	✓
	Vorderrad Wartung	Überprüfen Sie, ob das Vorderrad blockiert ist oder wackelt, oder die Achswelle ist unausgeglichen.			✓	✓
	Bremseinstellung	Wenn die Bremse zu fest / locker ist, lösen Sie die Schraube am Bremsattel mit dem 4-mm-Inbusschlüssel. Stellen Sie dann die Bremsleitung leicht ein (verringern / erhöhen Sie die freilegende Länge) und ziehen Sie die Schraube wieder an. Teststandard: die Fahrgeschwindigkeit ist 20 km/h (12,4 mph), und der Bremsweg ist innerhalb 5m		✓	✓	✓
	Trommelbremse	La roue avant tourne normalement sans bruit anormal. Les roues avant peuvent être freinées lorsque le levier de frein est pressé.		✓	✓	✓
	Rücklicht	Drücken Sie die Bremshebel, die Rücklichter funktionieren normal.		✓	✓	✓
	Scheinwerfer	Überprüfen Sie den Scheinwerfer und sehen Sie, ob er hell leuchtet.			✓	✓
	Fahrtrichtungsanzeiger	Drücken Sie die Fahrtrichtungsanzeiger-Taste jeweils nach links/rechts. Prüfen Sie, ob die Fahrtrichtungsanzeiger auf der linken/rechten Seite normal blinken.		✓	✓	✓
	Armaturenbrett	Schalten Sie den Roller ein, das Armaturenbrett funktioniert ordnungsgemäß.		✓	✓	✓
	Klingeln Sie an	Drücken Sie die Hupe Taste und das Geräusch ist laut.		✓	✓	✓
	Gaspedal	Halten Sie den Gashebel gedrückt und lassen Sie ihn dann los, um Beschleunigung und Verzögerung zu prüfen. Hinweis: Lassen Sie den Gashebel los und prüfen Sie, ob der Gashebel in die Position zurückkehrt.		✓	✓	✓

Artikel	Komponente	Wartungsmethode	Alle 3 Monate	Alle 6 Monate oder alle 500 km (310 Meilen)	Alle 1 Jahr oder alle 1.000 km (621 Meilen)	Alle 3 Jahr oder alle 10.000 km (6.214 Meilen)
Funktionsprüfung	Erkennung	Nach dem Verbinden mit der Segway-Ninebot-App: 1) Aktualisieren Sie die Firmware auf die neueste Version. 2) Prüfen Sie, ob die Benachrichtigung über den entsprechenden Fehlercode und mögliche Ursachen erfolgt, wenn der Scooter einen Fehler erkennt.		✓	✓	✓
	Laden	Roller aufladen: 1) Überprüfen Sie, ob die aktuelle Batterieleistung auf dem Dashboard angezeigt wird. 2) Überprüfen Sie die LED-Anzeige am Batterieladegerät. Laden: rot. Voll aufgeladen: grün.		✓	✓	✓
	Steuerschalter	Drücken oder schalten Sie die Taste 3 Mal ohne Fehler um.		✓	✓	✓
	Drehen	Test mit Linkskurven und Rechtskurven (der Lenkwinkel beträgt 60). Kein Widerstand oder Verzögerung beim Wenden			✓	✓
Wichtige Teile	Batteriemontage	Die Batterie muss ausgetauscht werden, wenn sie 500 Mal geladen und entladen wurde oder die Gesamtleistung mehr als 10.000 km (6.213 Meilen) beträgt. Hinweis: Bei längerer Lagerung wird empfohlen, alle 60 Tage einmal aufzuladen.				
	Regler Nabenmotor					
Funktionsteile	Hinterradbaugruppe	Nach 3 Jahren oder 10.000 km (6.214 Meilen) Fahrt müssen die abnormalen Teile des Retrollers sofort ersetzt werden.				
	Gas- und Bremshebel					
	Montage der Vorderradgabel					
	Klappmechanismus					
	Trommelbremse					
	Dashboard-Abdeckung					

5 Warenzeichen

Ninebot ist das Warenzeichen von Ninebot (Beijing) Tech Co., Ltd; Segway und das Rider Design sind eingetragene Warenzeichen von Segway Inc., App Store, Apple Logo, Apple, Apple Find My, Apple Watch, Find My, iPhone, iPad, iPadOS, Mac, macOS und watchOS sind Marken von Apple Inc. IOS ist eine Marke von Cisco und wird unter Lizenz verwendet. Android, Google Play und das Google Play-Logo sind Warenzeichen von Google LLC. Die Bluetooth®-Wortmarke und die Logos sind eingetragene Warenzeichen im Besitz der Bluetooth SIG, Inc. und werden von Segway-Ninebot unter Lizenz verwendet. Andere Marken oder Warenzeichen und Handelsnamen sind das Eigentum ihrer jeweiligen Eigentümer.

Der KickScooter unterliegt dem Schutz entsprechender Patente. Patentinformationen finden Sie unter <http://www.segway.com>.

Wir haben versucht, Beschreibungen und Anweisungen für alle Funktionen des KickScooter zum Zeitpunkt des Drucks aufzunehmen. Aufgrund der ständigen Verbesserung der Produkteigenschaften und Designänderungen kann Ihr

KickScooter jedoch leicht von dem in diesem Dokument beschriebenen abweichen. Besuchen Sie den Apple App Store (iOS) oder den Google Play Store (Android), um die App herunterzuladen und zu installieren. Bitte beachten Sie, dass es zahlreiche Segway und Ninebot Modelle mit unterschiedlichen Funktionen gibt und dass einige der hier genannten Funktionen für Ihr Modell nicht zutreffend sind. Der Hersteller behält sich das Recht vor, Design und Funktionalität des KickScooter-Produktes sowie die Dokumentation ohne vorherige Mitteilung zu ändern.

© 2023 Ninebot (Beijing) Tech Co. Ltd. Alle Rechte vorbehalten.

(※Die App ist geeignet für den KickScooter, die „Bluetooth“ unterstützt)

6 Häufige Fehler

Fehlercode	Mögliche Ursachen	Lösung
10	Bluetooth-Kommunikationsfehler	Überprüfen Sie den Anschluss des Kommunikations- und Steuerkabels der Anzeigetafel, oder wenden Sie sich an den Kundendienst oder einen autorisierten Händler.
11	Anormale IA-Phasenstrom-Abtastung des Motors	Bitte wenden Sie sich an den Kundendienst oder einen autorisierten Händler.
12	Anormale IB-Phasenstrom-Abtastung des Motors	Bitte wenden Sie sich an den Kundendienst oder einen autorisierten Händler.
13	Anormale IC-Phasenstrom-Abtastung des Motors	Bitte wenden Sie sich an den Kundendienst oder einen autorisierten Händler.
14	Anormale Abtastung des Gasgriff-Halls	Prüfen Sie, ob der Gasgriff beim Einschalten gedrückt ist, oder wenden Sie sich an den Kundendienst oder einen autorisierten Händler.
15	Anormale Abtastung des Brems-Halls	Prüfen Sie, ob der Bremshebel beim Einschalten betätigt wird, oder wenden Sie sich an den Kundendienst oder einen autorisierten Händler.
18	Anormales Motor-Hall-Signal	Prüfen Sie, ob die Steckbuchse des Hall-Sensors locker ist, oder wenden Sie sich an den Kundendienst oder einen autorisierten Händler.
21	Ausfall der Akkukommunikation	Prüfen Sie, ob das Kabel, das mit dem Kommunikationskabel des Akkus und dem Controller verbunden ist, locker ist, oder wenden Sie sich an den Kundendienst oder einen autorisierten Händler.
23	Standard-Seriennummer des Akkus	Bitte wenden Sie sich an den Kundendienst oder einen autorisierten Händler.
24	Anormale Standardspannung	Prüfen Sie, ob das Verbindungskabel zwischen Akku und Controller locker ist, oder wenden Sie sich an den Kundendienst oder einen autorisierten Händler.
26	Anormales Schreiben/Lesen von Daten	Bitte wenden Sie sich an den Kundendienst oder einen autorisierten Händler.
31	Falscher FLASH-Betrieb	Bitte wenden Sie sich an den Kundendienst oder einen autorisierten Händler.
35	Standard-Seriennummer des KickScooter	Prüfen Sie, ob KickScooter noch die Standard-Seriennummer aufweist.
39	Anormale Akkutemperatur	Prüfen Sie die Arbeitsumgebung des Akkus, oder wenden Sie sich an den Kundendienst oder einen autorisierten Händler.
40	Anormaler Controller-NTC	Überhitzter regler, oder bitte wenden Sie sich an den Kundendienst oder einen autorisierten Händler.
41	Anormaler Motor-NTC	Bitte wenden Sie sich an den Kundendienst oder einen autorisierten Händler.
45	Anormale Abtastung des BUS-Stroms	Bitte wenden Sie sich an den Kundendienst oder einen autorisierten Händler.

7 Schaltplan

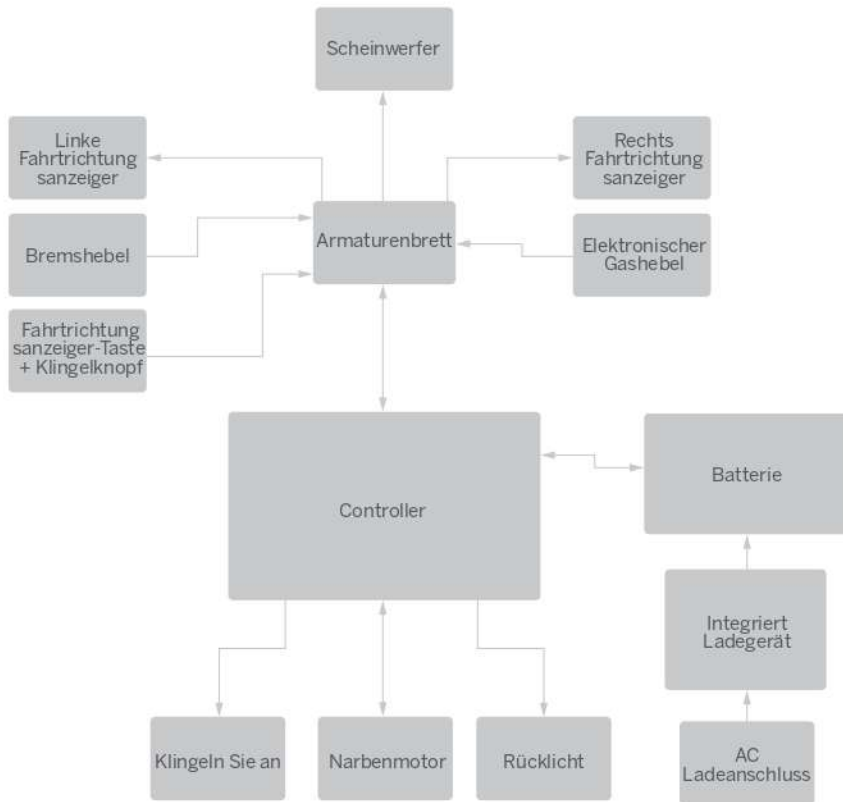

1 Diagramma

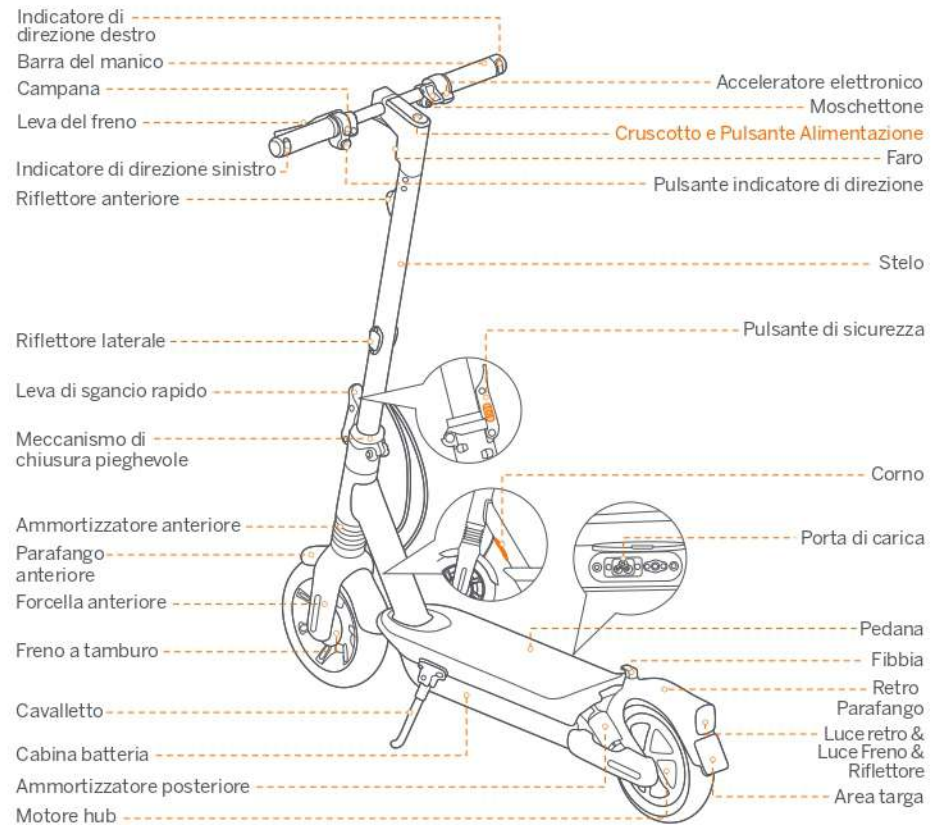

Cruscotto e Pulsante Alimentazione



Pulsante di alimentazione: Premere brevemente per accendere. Premere e tenere premuto il pulsante per 3 secondi per spegnere il monopattino. Quando acceso, fare un clic per accendere/spiegere il faro & luce retro e fare doppio clic per cambiare la modalità di guida.

Tachimetro: Indica la velocità attuale. Visualizza anche i codici di errore quando vengono rilevati guasti.

Indicador de dirección: Quando si gira a sinistra o a destra, premere l'interruttore "←" (sinistra) o "→" (destra) sull'interruttore dell'indicatore di direzione. Quindi l'indicatore di direzione lampeggerà regolarmente, e potrà essere spento premendo nuovamente l'interruttore corrispondente.

Modalità passeggiata: La velocità massima è di 5 km/h (3.1 mph), il faro e la luce posteriore sono sempre accesi e non possono essere spenti.

* Come abilitare in App: **Impostazioni > Modalità passeggiata.**

Modalità di guida: sono disponibili tre differenti modalità. La velocità massima è la seguente:

Mode	Modello	Max G2 E	Max G2 D
ECO (modalità di risparmio energetico)		15 km/h (9.3 mph)	15 km/h (9.3 mph)
D (modalità standard)		20 km/h (12.4 mph)	20 km/h (12.4 mph)
S (modalità Sport)		25 km/h (15.5 mph)	20 km/h (12.4 mph)

Bluetooth: l'icona indica che il monopattino è stato collegato correttamente al dispositivo mobile.

Livello alimentazione: Il livello totale della batteria è pari a 5 barre.

* Quando il colore della prima barra di carica della batteria diventa di colore rosso, la carica della batteria è molto bassa. Si prega di mettere immediatamente in carica KickScooter.

2 Dati tecnici

	Articolo	Parametro
Prodotto	Nome	Ninebot KickScooter Max G2
	Modello	051501E 051501D
	Lunghezza × Larghezza × Altezza	Circa 1210 × 570 × 1264 mm (47,6 × 22,4 × 49,8 in)
	Piegato: Lunghezza × Larghezza × Altezza	Circa 1210 × 570 × 605 mm (47,6 × 22,4 × 23,8 in)
	Peso netto	Circa 24,25 kg (53,5 lbs)
Utente	Carico utile	120 kg (265 lbs)
	Età consigliata	16-55 anni
	Altezza Richiesta	120-200 cm (3'11"-6'6")
Parametri macchina	Velocità massima	Circa 25 km/h (15,5 mph) Circa 20 km/h (12,4 mph)
	Intervallo teorico ^[1]	Circa 70 km (43,5 miles)
	Gamma Tipica ^[2]	Circa 50 km (31,1 miles)
	Inclinazione Massima	Circa 22%
	Terreno attraversabile	Maggior parte delle condizioni stradali pianeggianti e tipiche strade belghe.
	Temperatura di funzionamento	-10-40°C (14-104°F)
	Temperatura di immagazzinamento	-10-50°C (14-122°F); Consigliato: 10-30°C (50-86°F)
	Classe IP	IPX5
	Durata della Ricarica	Circa 6 h
	Batteria	Tensione nominale
Tensione di ricarica massima		42 V =
Temperatura di ricarica		0-40°C (32-104°F)
Capacità nominale		15,3 Ah
Energia nominale		551 Wh
Motore	Sistema di gestione batteria	Protezione da sovrariscaldamento, scarico, cortocircuito, sovraccorrente e sovraccarica
	Potenza nominale	0,45 kW, 450 W
	Potenza massima	0,9 kW, 900 W
Caricatore	Modello	NB-42D0-02D9
	Tipo	Incorporato
	Potenza di Uscita	0,1218 kW, 121,8 W
	Tensione di ingresso	100-240 V - 50-60 Hz, 2,0 A MAX.
	Tensione in uscita max.	42 V =
Pneumatici	Uscita nominale	2,9 A
	Pressione dei pneumatici	42-48 psi
	Pneumatici	Pneumatici tubeless autosigillanti da 10 pollici

[1] Intervallo teorico: Testato durante la guida con una batteria piena, carico 75 kg (165 lbs), 25°C (77°F), alla velocità media di 16 km/h (9.9 mph) sull'asfalto.

[2] Gamma Tipica: Testato durante la guida con una batteria piena, carico 75 kg (165 lbs), 25°C (77°F), alla velocità massima sul marciapiede.
* Alcuni fattori che potrebbero influire sull'autonomia sono: velocità, carico, frequenza di arresti e ripartenze, temperatura climatica, etc.

3 Certificazioni

La batteria è conforme a UN 38.3.

Dichiarazione di conformità dell'Unione Europea

Informazioni sullo smaltimento per gli utenti dei rifiuti di apparecchiature elettriche ed elettroniche



Questo simbolo sul prodotto o sulla sua confezione indica che i prodotti elettrici ed elettronici usati non devono essere mischiati con i rifiuti urbani indifferenziati. Per un corretto trattamento, è tua responsabilità smaltire le apparecchiature di scarto provvedendo a restituirle ai punti di raccolta designati.

Il corretto smaltimento di questo prodotto consentirà di risparmiare risorse preziose e di prevenire potenziali effetti negativi sulla salute umana e sull'ambiente, che potrebbero derivare da una gestione inappropriata dei rifiuti.

Potrebbero essere applicate sanzioni per lo smaltimento non corretto di questi rifiuti, in conformità con la legislazione nazionale.

Si prega di contattare l'autorità locale per ulteriori dettagli sul punto di raccolta designato più vicino.

Informazioni sul riciclaggio della batteria per gli utenti



Questo simbolo significa che batterie e accumulatori, alla fine del loro ciclo di vita, non devono essere mischiati con i rifiuti urbani indifferenziati. La tua partecipazione è una parte importante dello sforzo per ridurre al minimo l'impatto di batterie e accumulatori sull'ambiente e sulla salute umana. Per un corretto riciclaggio è possibile restituire questo prodotto o le batterie o gli accumulatori in esso contenuti al proprio fornitore o in un punto di raccolta designato.

Il corretto smaltimento di questo prodotto consentirà di risparmiare risorse preziose e di prevenire potenziali effetti negativi sulla salute umana e sull'ambiente, che potrebbero derivare da una gestione inappropriata dei rifiuti.

Potrebbero essere applicate sanzioni per lo smaltimento non corretto di questi rifiuti, in conformità con la legislazione nazionale.

esistono sistemi di raccolta differenziata per batterie e accumulatori usati.

Per favore, smaltisci correttamente le batterie e gli accumulatori presso la tua comunità locale di raccolta/riciclaggio dei rifiuti centro.

Direttiva sulle apparecchiature radio

Ninebot (Changzhou) Tech Co., Ltd. dichiara che il prodotto elencato in questa sezione è conforme ai requisiti essenziali e ad altre disposizioni pertinenti della Direttiva sulle apparecchiature radio 2014/53/UE.

Direttiva sulla restrizione dell'uso di determinate sostanze pericolose (RoHS).

Ninebot (Changzhou) Tech Co., Ltd. dichiara che l'intero prodotto comprese le parti (cavi, cavi e così via) soddisfa i requisiti della Direttiva RoHS 2011/65/UE e modifica della Direttiva delegata (UE) 2015/863 della Commissione sulla limitazione dell'uso di determinate sostanze pericolose nelle apparecchiature elettriche ed elettroniche ("RoHS recast" o "RoHS 2.0").

Direttiva macchine

Ninebot (Changzhou) Tech Co., Ltd. dichiara che il prodotto elencato in questa sezione è conforme ai requisiti essenziali e ad altre disposizioni pertinenti della Direttiva Macchine 2006/42/CE.



Rappresentante autorizzato:

Segway-Ninebot Europe, Dynamostraat 7, 1014

BN Amsterdam, The Netherlands

Ninebot (Changzhou) Tech Co., Ltd. dichiara che il modello del prodotto: 051501E, 051501D è conforme ai requisiti essenziali e ad altre disposizioni pertinenti della Direttiva sulle apparecchiature radio 2014/53/UE e della Direttiva Macchine 2006/42/CE e della Direttiva RoHS 2011/65/UE e modifica Direttiva delegata (UE) 2015/863 della Commissione.

La dichiarazione di conformità può essere visionata al seguente indirizzo: <http://eu-en.segway.com/support-instructions>

Bluetooth	Banda/e di frequenza	2.4000-2.4835GHz
	Max. Potenza RF	20mW

Usò del Works with Apple badge significa che un prodotto è stato progettato per funzionare specificamente con la tecnologia identificata nel badge ed è stato certificato dal produttore del prodotto per soddisfare Apple Find My network specifiche e requisiti del prodotto. Apple non è responsabile del funzionamento di questo dispositivo o dell'uso di questo prodotto o della sua conformità agli standard di sicurezza e normativi.

4 Programma di manutenzione consigliato

Per garantire una guida sicura, l'assistenza quotidiana e la manutenzione regolare sono essenziali. Tu, il proprietario, hai il controllo e la conoscenza di quanto spesso usi il tuo scooter, quanto duramente lo usi e dove lo usi. È compito del proprietario responsabilità di eseguire controlli regolari e portare lo scooter presso un centro di assistenza autorizzato per l'ispezione e l'assistenza. Per la tua sicurezza e una migliore esperienza di guida, eseguire una manutenzione regolare del KickScooter. Fare riferimento al programma di manutenzione di seguito.

Nota: questo programma di manutenzione addebita una tarl_x005f a di servizio.

Articolo	Componente	Metodo di manutenzione	Ogni 3 mesi	Ogni 6 mesi o ogni 310 miglia (500 km)	Ogni 1 anno o ogni 1.000 km (621 miglia)	Ogni 3 anni o ogni 10.000 km (6.214 miglia)
Manutenzioni e del mainframe	Parti del mainframe	Utilizzare un panno morbido e umido per pulire il mainframe.	✓	✓	✓	✓
	Pressione dei pneumatici	Gonfia le gomme a 42-48 psi.	✓	✓	✓	✓
	Usura dei pneumatici	Controllare se i pneumatici sono incrinati, deformati o notevolmente usurati.		✓	✓	✓
	Viti sulla parte superiore dello stelo	Serrare le viti fissate con il manubrio e l'attacco. La coppia suggerita è di $5,5 \pm 0,5$ N·m.	✓	✓	✓	✓
		Serrare le viti sull'acceleratore. La coppia consigliata è di $0,9 \pm 0,06$ N·m. Stringere le viti sulle leve dei freni. La coppia consigliata è di 6 ± 1 N·m. Stringere le viti sulla parte superiore dello stelo. La coppia suggerita è di $8,5 \pm 0,5$ N·m.		✓	✓	✓
	Viti sul meccanismo pieghevole	Stringi le viti di fissaggio della maniglia pieghevole e della forcella anteriore. Due viti laterali laterali, la coppia raccomandata è 15 ± 1 N·m. Piegare e dispiegare, la vite verticale superiore, la coppia raccomandata è 15 ± 1 N·m. Piegare la biella e fissare le viti della biella quando si dondola sulla bici. La piega è liscia senza scuotere.		✓	✓	✓

Articolo	Componente	Metodo di manutenzione	Ogni 3 mesi	Ogni 6 mesi o ogni 310 miglia (500 km)	Ogni 1 anno o ogni 1.000 km (621 miglia)	Ogni 3 anni o ogni 10.000 km (6.214 miglia)
Ispezione funzionale	Motore a mozzo	Per accelerare e decelerare, controllare se il motore del mozzo è in stallo o emette suoni anomali.			✓	✓
	Manutenzione della ruota anteriore	Controlla se la ruota anteriore è stabile o traballa, o l'albero dell'asse è sbilanciato.			✓	✓
	Regolazione del freno	Se il freno è troppo stretto / allentato, utilizzare la chiave a brugola da 4 mm per allentare le viti sul calibro. Quindi regolare leggermente la linea del freno (ridurre / aumentare la lunghezza esposta) e serrare nuovamente le viti. Standard della prova: la velocità di guida è 20 km/h (12.4 mph) e la distanza di frenata è entro 6m		✓	✓	✓
	Trommelbremse	La ruota anteriore può ruotare normalmente senza suono anormale. La ruota anteriore può essere frenata dopo aver premuto la leva del freno.		✓	✓	✓
	Fanale posteriore	Premi le leve dei freni, le luci posteriori funzionano normalmente.		✓	✓	✓
	Faro	Controllare il faro e vedere se si accende intensamente.		✓	✓	✓
	Indicatori di direzione	Spostare il pulsante dell'indicatore di direzione rispettivamente verso sinistra/destra, controllare se gli indicatori di direzione sul lato sinistro/destro lampeggiano normalmente.		✓	✓	✓
	Cruscotto	Accendere/spegnere il monopattino, il suono del cicalino è normale.		✓	✓	✓
	Corno	Premi il pulsante del clacson e il suono è forte.		✓	✓	✓
Acceleratore	Tenere premuto l'acceleratore, quindi rilasciarlo, controllando l'accelerazione e la decelerazione. Nota: rilasciarlo, controllare se l'acceleratore torna in posizione.		✓	✓	✓	

Articolo	Componente	Metodo di manutenzione	Ogni 3 mesi	Ogni 6 mesi o ogni 310 miglia (500 km)	Ogni 1 anno o ogni 1.000 km (621 miglia)	Ogni 3 anni o ogni 10.000 km (6.214 miglia)
Ispezione funzionale	Rilevamento dell'app	Dopo la connessione con l'app Segway-Ninebot: 1) Aggiorna il firmware all'ultima versione. 2) Verificare se la notifica del codice di errore corrispondente e delle possibili cause verrà visualizzata quando lo scooter rileva un errore.		✓	✓	✓
	Ricarica	Ricaricare lo scooter; 1) Verificare se sul cruscotto viene visualizzata la carica attuale della batteria. 2) Controllare l'indicatore LED sul caricabatteria. Ricarica: rossa, Completamente carico: verde.		✓	✓	✓
	Interruttore di controllo	Premere o attivare il pulsante 3 volte senza errori.		✓	✓	✓
	Girando	Prova con curve a sinistra e curve a destra (l'angolo di sterzata è 60°). Nessuna resistenza o ritardo in curva.			✓	✓
Parti importanti	Assemblaggi o batteria	La batteria deve essere sostituita quando viene caricata e scaricata per 500 volte o il chilometraggio totale è superiore a 10.000 km (6.213 miglia). Nota: Si consiglia di caricare una volta ogni 60 giorni per la conservazione a lungo termine.				
	Controllore Motore a mozzo					
Parti funzionali	Gruppo ruota posteriore	Dopo 3 anni o 10.000 km (6.214 miglia) di percorrenza, le parti anomale del monopattino devono essere sostituite immediatamente.				✓
	Leve acceleratore e freno					
	Gruppo forcella anteriore					
	Meccanismo pieghevole					
	Freno a tamburo					
	Copertura del cruscotto					

5 TMarchio commerciale

Ninebot è un marchio registrato di Ninebot (Beijing) Tech. Co., Ltd; Segway e Rider Design sono marchi registrati di Segway Inc.; App Store, logo Apple, Apple, Apple Trova il mio, Apple Watch, Trova il mio, iPhone, iPad, iPadOS, Mac, macOS e watchOS sono marchi di Apple Inc. IOS è un marchio di Cisco ed è utilizzato sotto licenza. Android, Google Play e il logo Google Play sono marchi di Google LLC. Il marchio e i loghi Bluetooth® sono marchi registrati di proprietà di Bluetooth SIG, Inc. e qualsiasi uso di tali marchi da parte di Segway-Ninebot è sotto licenza. Altri marchi e nomi commerciali sono quelli dei rispettivi proprietari.

KickScooter è coperto dai relativi brevetti. Per informazioni sui brevetti andare su <http://www.segway.com>.

Al momento della stampa, abbiamo tentato di includere descrizioni e istruzioni per tutte le funzionalità di KickScooter. Tuttavia, a causa del costante miglioramento delle caratteristiche del prodotto e dei cambiamenti di progettazione, il tuo KickScooter potrebbe differire leggermente da quello descritto in questo documento. Visitez l'App Store d'Apple (IOS) ou le Google Play Store (Android) pour télécharger et installer l'appli.

Si prega di notare che esistono diversi modelli Segway e Ninebot con diverse funzioni e alcune delle funzioni menzionate in questo documento potrebbero non essere applicabili all'unità. Il produttore si riserva il diritto di modificare la progettazione e la funzionalità del prodotto e della documentazione KickScooter senza preavviso.

© 2023 Ninebot (Beijing) Tech Co. Ltd. Tutti i diritti riservati.

(※L'app è adatta per KickScooter che supporta "Bluetooth")

6 Errori comuni

Codice di errore	Possibili cause	Soluzione
10	Errore di comunicazione Bluetooth	Controllare il collegamento del filo di comunicazione del cruscotto e del cavo di controllo, oppure contattare il servizio post-vendita o un rivenditore autorizzato.
11	Campionamento anomalo corrente di fase 1A del motore	Contattare il servizio post-vendita o un rivenditore autorizzato.
12	Campionamento anomalo corrente di fase 1B del motore	Contattare il servizio post-vendita o un rivenditore autorizzato.
13	Campionamento anomalo corrente di fase 1C del motore	Contattare il servizio post-vendita o un rivenditore autorizzato.
14	Campionamento anomalo sensore di Hall acceleratore	Verificare che l'acceleratore sia premuto quando il veicolo è acceso, oppure contattare il servizio post-vendita o un rivenditore autorizzato.
15	Campionamento anomalo sensore di Hall freni	Verificare che la leva del freno sia premuta quando il veicolo è acceso, oppure contattare il servizio post-vendita o un rivenditore autorizzato.
18	Segnale anomalo sensore di Hall motore	Controllare se la presa del sensore di Hall è allentata, oppure contattare il servizio post-vendita o un rivenditore autorizzato.
21	Errore di comunicazione batteria	Controllare se il filo collegato al filo di comunicazione della batteria e al controller è allentato, oppure contattare il servizio post-vendita o un rivenditore autorizzato.
23	SN predefinito della batteria	Contattare il servizio post-vendita o un rivenditore autorizzato.
24	Tensione predefinita anomala	Controllare se il filo che collega la batteria al controller è allentato, oppure contattare il servizio post-vendita o un rivenditore autorizzato.
26	Scrittura/lettura anomala dei dati	Contattare il servizio post-vendita o un rivenditore autorizzato.
31	Funzionamento non corretto FLASH	Contattare il servizio post-vendita o un rivenditore autorizzato.
35	SN predefinito del KickScooter	Controllare se il KickScooter ha ancora il proprio SN predefinito.
39	Temperatura anomala della batteria	Controllare l'ambiente operativo della batteria, oppure contattare il servizio post-vendita o un rivenditore autorizzato.
40	NTC del controller anomalo	Regolatore surriscaldato, o contattare il servizio post-vendita o un rivenditore autorizzato.
41	NTC del motore anomalo	Contattare il servizio post-vendita o un rivenditore autorizzato.
45	Campionamento anomalo corrente sbarre	Contattare il servizio post-vendita o un rivenditore autorizzato.

7 Schema di cablaggio

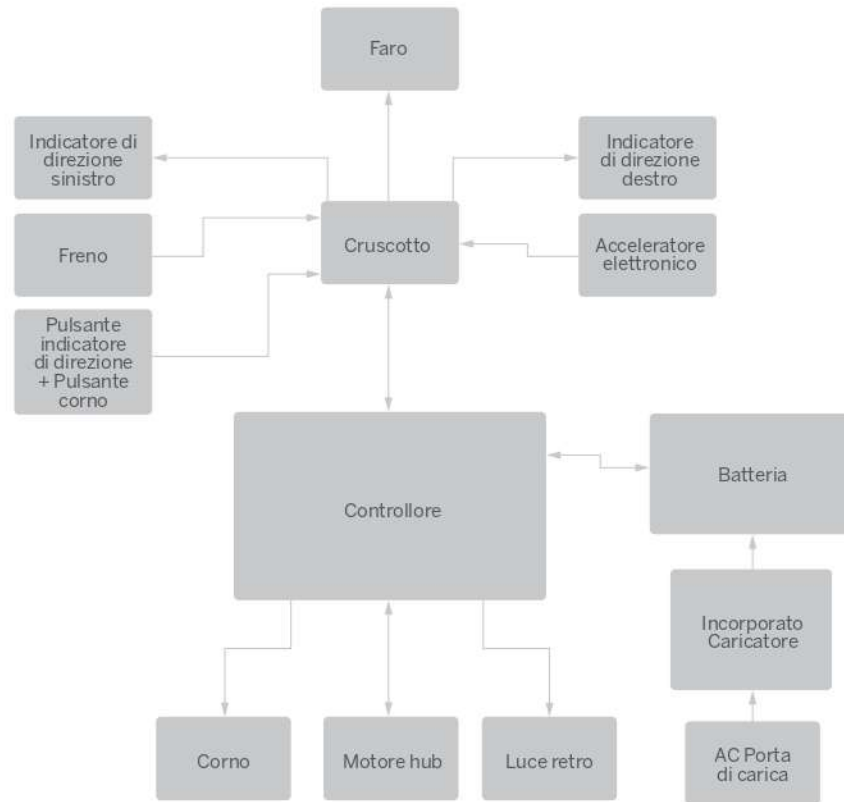

1 Diagrama

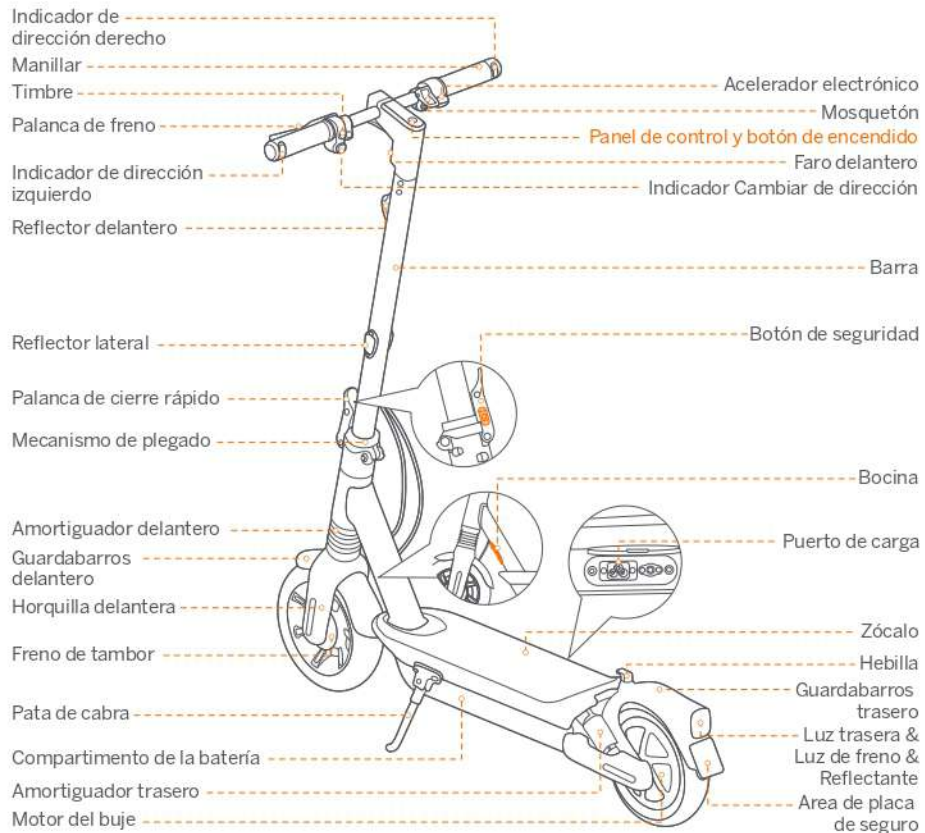

Panel de control y botón de encendido



Botón de encendido: Pulsación breve para encender. Mantenga presionado el botón 3 segundos para apagar el patinete. Cuando el patinete está encendido, una pulsación para encender / apagar el faro delantero y luz trasera, dos pulsaciones para cambiar el modo de velocidad.

Velocímetro: Indica la velocidad actual. También muestra códigos de error si se detectan averías.

Icono del indicador de dirección: Cuando gire a la izquierda o a la derecha, presione el interruptor “←” (izquierda) o “→” (derecha) en el botón del indicador de dirección. A continuación, el indicador de dirección parpadeará de forma periódica. Para apagarlo, se debe presionar nuevamente el botón correspondiente.

Modo caminar: La velocidad máxima es de 5 km/h (3,1 mph).

El faro y la luz trasera están siempre encendidos y no se pueden apagar.

* Cómo habilitar en la aplicación: **Configuración > Modo caminar.**

Modo de velocidad: Hay tres modos disponibles. La velocidad máxima es:

Modos	Modelo	Max G2 E	Max G2 D
ECO (modo de ahorro energético)		15 km/h (9,3 mph)	15 km/h (9,3 mph)
D (modo estándar)		20 km/h (12,4 mph)	20 km/h (12,4 mph)
S (modo deportivo)		25 km/h (15,5 mph)	20 km/h (12,4 mph)

Bluetooth: El icono indica que el patinete se ha conectado al dispositivo móvil correctamente.

Nivel de energía: El nivel total de la batería es igual a 5 barras.

* La energía de la batería es muy baja cuando la primera barra de la batería es roja. Cargue su KickScooter inmediatamente.

2 Especificaciones

	Artículo	Parámetro
Producto	Nombre	Ninebot KickScooter Max G2
	Modelo	051501E
	Largo x Ancho x Alto	Aprox. 1210 x 570 x 1264 mm (47,6 x 22,4 x 49,8 in)
	Plegado: Largo x Ancho x Alto	Aprox. 1210 x 570 x 605 mm (47,6 x 22,4 x 23,8 in)
	Peso neto	Aprox. 24,25 kg (53,5 lbs)
Usuario	Carga útil máxima	120 kg (265 lbs)
	Edad recomendada	16-55 años
	Altura necesaria	120-200 cm (3'11"-6'6")
Parámetros de la máquina	Velocidad máxima	Aprox. 25 km/h (15,5 mph)
	Alcance teórico ^[1]	Aprox. 70 km (43,5 miles)
	Rango típico ^[2]	Aprox. 50 km (31,1 miles)
	Pendiente máxima	Aprox. 22%
	Terreno apropiado	Mayoría de las condiciones de carreteras llanas y las carreteras típicas belgas.
	Temperatura de operación	-10-40°C (14-104°F)
	Temperatura de almacenamiento	-10-50°C (14-122°F); Recomendación: 10-30°C (50-86°F)
	Índice IP	IPX5
	Duración de la carga	Aprox. 6 h
	Batería	Voltaje nominal
Voltaje de carga máximo		42 V =
Temperatura de carga		0-40°C (32-104°F)
Capacidad nominal		15,3 Ah
Energía nominal		551 Wh
Sistema de gestión de la batería		Protección contra sobrecalentamiento, sobredescarga, cortocircuito, sobrecorriente y sobrecarga
Motor	Potencia nominal	0,45 kW, 450 W
	Máx. potencia	0,9 kW, 900 W
Cargador	Modelo	NB-42D0-02D9
	Tipo	Integrado
	Potencia de salida	0,1218 kW, 121,8 W
	Voltaje de entrada	100-240 V ~ 50-60 Hz, 2,0 A MAX.
	Tensión de salida máxima	42 V =
Rueda	Salida nominal	2,9 At
	Presión de los neumáticos	42-48 psi
	Llantas	Neumáticos sin cámara autosellantes de 10 pulgadas

[1] Alcance teórico: Probado mientras se conduce con la batería totalmente cargada, 75 kg (165 lbs) de carga, 25 °C (77 °F), a una velocidad de 16 km/h (9,9 mph) de promedio sobre pavimento.

[2] Rango típico: Probado mientras se conduce con la batería totalmente cargada, 75 kg (165 lbs) de carga, 25 °C (77 °F), Conduce a la velocidad más alta en la acera.

* Algunos de los factores que afectan al rango incluyen: velocidad, carga, número de arranques y paradas, temperatura ambiente, etc.

3 Homologaciones

El batería cumple con la normativa UN 38.3.

Declaración de cumplimiento de la Unión Europea

Información sobre la eliminación para usuarios de equipos eléctricos y electrónicos de desecho



Este símbolo en el producto o en su embalaje indica que los productos eléctricos y electrónicos usados no deben mezclarse con residuos municipales sin clasificar. Para un tratamiento adecuado, es su responsabilidad deshacerse de su equipo de desecho devolviéndolo a los puntos de recogida designados.

La eliminación correcta de este producto ayudará a ahorrar recursos valiosos y evitará cualquier posible efecto negativo en la salud humana y el medio ambiente, que de otro modo podría derivarse de un manejo inadecuado de los desechos.

Pueden aplicarse sanciones por la eliminación incorrecta de estos residuos, de acuerdo con su legislación nacional. Comuníquese con su autoridad local para obtener más detalles sobre el punto de recolección designado más cercano.

Información de reciclaje de baterías para usuarios



Este símbolo significa que las pilas y acumuladores, al final de su vida útil, no deben mezclarse con residuos municipales sin clasificar. Su participación es una parte importante del esfuerzo para minimizar el impacto de las pilas y acumuladores en el medio ambiente y en la salud humana. Para un reciclaje adecuado puede devolver este producto o las pilas o acumuladores que contiene a su proveedor o a un punto de recogida designado.

La eliminación correcta de este producto ayudará a ahorrar recursos valiosos y evitará cualquier posible efecto negativo en la salud humana y el medio ambiente, que de otro modo podría derivarse de un manejo inadecuado de los desechos.

Pueden aplicarse sanciones por la eliminación incorrecta de estos residuos, de acuerdo con su legislación nacional, existen sistemas de recogida selectiva de pilas y acumuladores usados.

Por favor, deshágase de las baterías y acumuladores correctamente en el centro de recolección/reciclaje de residuos de su comunidad local centrar.

Directiva de equipos de radio

Ninebot (Changzhou) Tech Co., Ltd. declara por la presente que el producto enumerado en esta sección cumple con los requisitos esenciales y otras disposiciones relevantes de la Directiva de equipos de radio 2014/53/UE.

Restricción del uso de ciertas sustancias peligrosas (RoHS) Directiva

Ninebot (Changzhou) Tech Co., Ltd. declara por la presente que todo el producto, incluidas las piezas (cables, cordones, etc.), cumple con los requisitos de la Directiva RoHS 2011/65/UE y la enmienda de la Directiva Delegada (UE) 2015/863 de la Comisión sobre la restricción del uso de ciertas sustancias peligrosas en equipos eléctricos y electrónicos ("RoHS refundido" o "RoHS 2.0").

Directiva de maquinaria

Ninebot (Changzhou) Tech Co., Ltd. declara por la presente que el producto enumerado en esta sección cumple con los requisitos esenciales y otras disposiciones relevantes de la Directiva de Maquinaria 2006/42/EC.



Representantes autorizados de la ue:

Segway ninebot Europa

Dinamostrat 7, Ámsterdam, países bajos. Código postal: 1014 lote.

Ninebot (changzhou) Technology co., Ltd. declara aquí que el modelo de producto: 051501E . 051501D cumple con los requisitos básicos y otras regulaciones pertinentes de la Directiva de equipos de radio 2014 / 53 / ue, la Directiva de maquinaria 2006 / 42 / ce, la directiva RoHS 2011 / 65 / UE y la Directiva de autorización de la Comisión de revisión (ue) 2015 / 863.

La Declaración de conformidad se puede ver en la siguiente dirección: <http://eu-en.segway.com/support-instructions>

Bluetooth	Bandas de frecuencia	2.4000-2.4835GHz
	Potencia de RF máxima	20mW

Usó Works with Apple La insignia significa que el producto ha sido diseñado para usar específicamente la tecnología identificada en la insignia y ha sido certificado por el fabricante del producto como conforme. Apple Find My network Especificaciones y requisitos del producto. Apple no es responsable del funcionamiento de este dispositivo o del uso de este producto o si cumple con las normas de Seguridad y supervisión.

4 Recommended Maintenance Schedule

Para garantizar una conducción segura, el cuidado diario y el mantenimiento regular son esenciales. Usted, el propietario, debe conocer y controlar la frecuencia con la que usa su patinete, la intensidad con la que lo usa y dónde lo usa. Es responsabilidad del propietario efectuar revisiones periódicas, y llevar su patinete a un taller autorizado para su inspección y servicio. Consulte el programa de mantenimiento a continuación.

Nota: El programa de mantenimiento precisa el pago de la tarifa de servicio.

Elemento	Componente	Método de mantenimiento	Cada 3 meses	Cada 6 meses o cada 500 km (310 millas)	Cada 1 año o cada 1,000 km (621 millas)	Cada 3 años o cada 10,000 km (6,214 millas)
Mantenimiento del cuadro	Piezas del cuadro	Use un paño suave y húmedo para limpiar el cuadro.	✓	✓	✓	✓
	Presión de los neumáticos	Infle los neumáticos a 42-48 psi.	✓	✓	✓	✓
	Desgaste de los neumáticos	Compruebe si los neumáticos están agrietados, deformados o muy gastados.		✓	✓	✓
	Tornillos en la parte superior del mástil	Apriete los tornillos fijados al manillar y al mástil. El par de torsión sugerido es de $5,5 \pm 0,5$ N.m.	✓	✓	✓	✓
		Apriete el tornillo del acelerador. El par sugerido es de $0,9 \pm 0,06$ N.m. Apriete los tornillos de las palancas de freno. El par sugerido es de 6 ± 1 N.m. Apriete los tornillos en la parte superior del mástil. El par sugerido es de $8,5 \pm 0,5$ N.m.		✓	✓	✓
Tornillos en el mecanismo de plegado	Apriete los tornillos de fijación del mango plegable y la horquilla delantera. Dos tornillos laterales, el par recomendado es de 15 ± 1 n.m. Plegado y desenrollado, tornillo vertical superior, par recomendado de 15 ± 1 n.m. Barra de conexión plegable, se requiere apretar el tornillo de la barra de conexión cuando se monta y se balancea, el pliegue es suave y no se balancea.		✓	✓	✓	

Elemento	Componente	Método de mantenimiento	Cada 3 meses	Cada 6 meses o cada 500 km (310 millas)	Cada 1 año o cada 1.000 km (621 millas)	Cada 3 años o cada 10.000 km (6.214 millas)
Inspección de funciones	Motor de rueda	Para acelerar y desacelerar, verifique si el motor derueda está atascado o tiene sonidos anormales.			✓	✓
	Mantenimiento de la rueda delantera	Compruebe si la rueda delantera está atascada o tiembla, o si el eje está desequilibrado.			✓	✓
	Ajuste del freno de disco	Si el freno está demasiado apretado / flojo, utilice la llave Allen de 4 mm para aflojar el tornillo del calibrador. A continuación, ajusteligeramente el cable del freno (disminuir / aumentar la duración de la exposición) y vuelva a apretar el tornillo. Normas de ensayo: velocidad de conducción 20 km / h (12.4 mph); distancia de frenado inferior a 6 m		✓	✓	✓
	Freno de tambor	La ruota anteriore può ruotare normalmente senza suono anormale. La ruota anteriore può essere frenata dopo aver premuto la leva del freno.		✓	✓	✓
	Luz trasera	Apriete las palancas de freno, el faro trasero funciona con normalidad.		✓	✓	✓
	Faro	Revise el faro y vea si se enciende con fuerza.		✓	✓	✓
	Indicadores de dirección	Mueva el botón del indicador de dirección hacia la izquierda/derecha respectivamente, compruebe si los indicadores de dirección del lado izquierdo/derecho parpadean normalmente.		✓	✓	✓
	Tablero de instrumentos	Encienda el scooter y el panel de instrumentos funciona correctamente.		✓	✓	✓
	Bocina	Presiona el botón de la bocina.		✓	✓	✓
	Acelerador	Presione y sostenga el acelerador y luego suéltelo, verificando la aceleración y desaceleración. Nota: Suelte el acelerador y compruebe que vuelve a su posición.		✓	✓	✓

Elemento	Componente	Método de mantenimiento	Cada 3 meses	Cada 6 meses o cada 500 km (310 millas)	Cada 1 año o cada 1.000 km (621 millas)	Cada 3 años o cada 10.000 km (6.214 millas)
Inspección de funciones	Detección de fallos	Después de conectarse con la aplicación Segway-Ninebot: 1) Actualice el firmware a la última versión. 2) Compruebe si la notificación del código de error correspondiente y las posibles causas aparecen cuando el patinete detecta un error.		✓	✓	✓
	Carga	Cargue el patinete: 1) Verifique si la energía actual de la batería se muestra en el panel de control. 2) Revise el indicador LED en el cargador de la batería. Cargando: rojo. Completamente cargado: verde.		✓	✓	✓
	Interruptores de control	Presione o mueva el botón 3 veces sin fallar.		✓	✓	✓
	Giro	Pruebe con giros a la izquierda y giros a la derecha (el ángulo de dirección es 60°). Sin resistencia ni retraso al girar.			✓	✓
Piezas importantes	Batería	La batería debe reemplazarse cuando se cargue y descargue 500 veces o cuando el kilometraje total sea superior a 10.000 km (6.213 millas). Nota: Se recomienda cargar una vez cada 60 días en caso de almacenamiento a largo plazo.				
	Controlador Motor de rueda					
Piezas funcionales	Montaje de la rueda trasera	Después de 3 años o 10.000 km (6.214 millas) de conducción, las partes anormales de la scooter deben reponerse inmediatamente.				✓
	Palancas de acelerador y freno					
	Horquilla delantera					
	Mecanismo de plegado					
	Freno de tambor					
	Cubierta del salpicadero					

5 Marca comercial

Ninebot es la marca comercial de Ninebot (Beijing) Tech Co., Ltd.; Segway y Rider Design son marcas registradas de Segway Inc., APP store, Apple logo, apple, Apple find my, Apple watch, find my, iphone, ipad, ipados, mac, MacOS y watchos son marcas comerciales de Apple AG, los es una marca registrada de Cisco y se utiliza con licencia, Android, Google Play y el logotipo de Google Play son marcas comerciales de Google LLC. La marca denominativa y los logotipos de Bluetooth son marcas registradas propiedad de Bluetooth® SIG, Inc., y cualquier uso de dichas marcas por parte de Segway-Ninebot se realiza bajo licencia. Otras marcas y nombres comerciales pertenecen a sus respectivos propietarios.

El KickScooter está cubierto por las patentes correspondientes. Para obtener información sobre patentes, visite <http://www.segway.com>

Hemos intentado incluir descripciones e instrucciones de todas las funciones del KickScooter en el momento de la impresión. Sin embargo, debido a la mejora constante de las funciones del producto y a los cambios en el diseño, es posible que su KickScooter presente ligeras diferencias respecto al que se muestra en este documento. Escanee el código QR o visite Apple App Store (iOS) o Google Play Store (Android) para descargar e instalar la aplicación.

Tenga en cuenta que disponemos de varios modelos de Segway y Ninebot con diferentes funciones, y algunas de las funciones mencionadas en este documento puede no tenerlas su unidad. El fabricante se reserva el derecho a modificar el diseño y las funciones del producto KickScooter y la documentación sin previo aviso.

© 2023 Ninebot (Beijing) Tech Co., Ltd. Todos los derechos reservados.

(※ La aplicación Segway-Ninebot es compatible con KickScooter con Bluetooth integrado)

6 Fallos comunes

Código de error	Posibles causas	Solución
10	Fallo de comunicación Bluetooth	Compruebe la conexión del cable de comunicación del panel de control y del cable de control, o póngase en contacto con el servicio postventa o con un distribuidor autorizado.
11	Muestreo anormal de la corriente de fase 1A del motor	Póngase en contacto con el servicio postventa o un distribuidor autorizado.
12	Muestreo anormal de la corriente de fase 1B del motor	Póngase en contacto con el servicio postventa o un distribuidor autorizado.
13	Muestreo anormal de la corriente de fase 1C del motor	Póngase en contacto con el servicio postventa o un distribuidor autorizado.
14	Muestreo anormal del sensor hall del acelerador	Compruebe si el acelerador está presionado cuando se enciende, o póngase en contacto con el servicio postventa o con un distribuidor autorizado.
15	Muestreo anormal del sensor hall del freno	Compruebe si la palanca de freno está apretada cuando se enciende, o póngase en contacto con el servicio postventa o con un distribuidor autorizado.
18	Señal anormal del sensor hall del motor	Compruebe si la toma de corriente del sensor hall está suelta, o póngase en contacto con el servicio postventa o con un distribuidor autorizado.
21	Fallo de comunicación de la batería	Compruebe si el cable conectado con el cable de comunicación de la batería y el controlador está suelto, o póngase en contacto con el servicio postventa o con un distribuidor autorizado.
23	Número de referencia de la batería por defecto	Póngase en contacto con el servicio postventa o un distribuidor autorizado.
24	Tensión anormal por defecto	Compruebe si el cable de conexión de la batería al controlador está suelto, o póngase en contacto con el servicio postventa o con un distribuidor autorizado.
26	Escritura/lectura anormal de datos	Póngase en contacto con el servicio postventa o un distribuidor autorizado.
31	Funcionamiento incorrecto de FLASH	Póngase en contacto con el servicio postventa o un distribuidor autorizado.
35	Número de referencia del KickScooter por defecto	Compruebe si KickScooter sigue manteniendo el número de referencia por defecto.
39	Temperatura anormal de la batería	Compruebe el entorno de trabajo de la batería, o póngase en contacto con el servicio postventa o con un distribuidor autorizado.
40	NTC anormal del controlador	Sobrecalentamiento del controlador, o póngase en contacto con el servicio postventa o un distribuidor autorizado.
41	NTC anormal del motor	Póngase en contacto con el servicio postventa o un distribuidor autorizado.
45	Muestreo anormal de la corriente del cable madre	Póngase en contacto con el servicio postventa o un distribuidor autorizado.

7 Diagrama de cableado

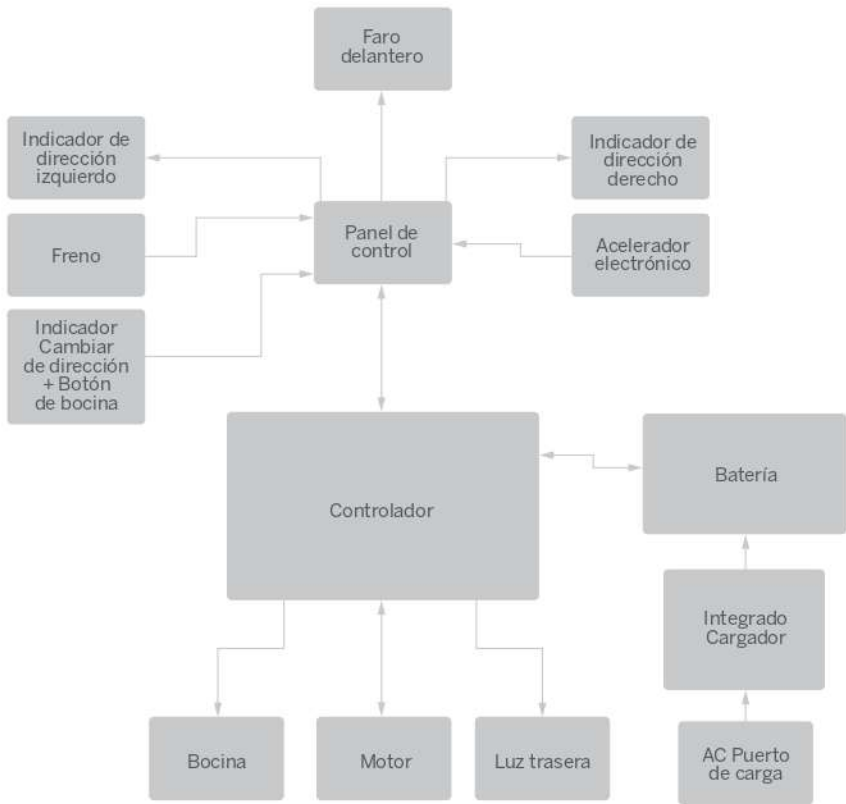

1 Schemat

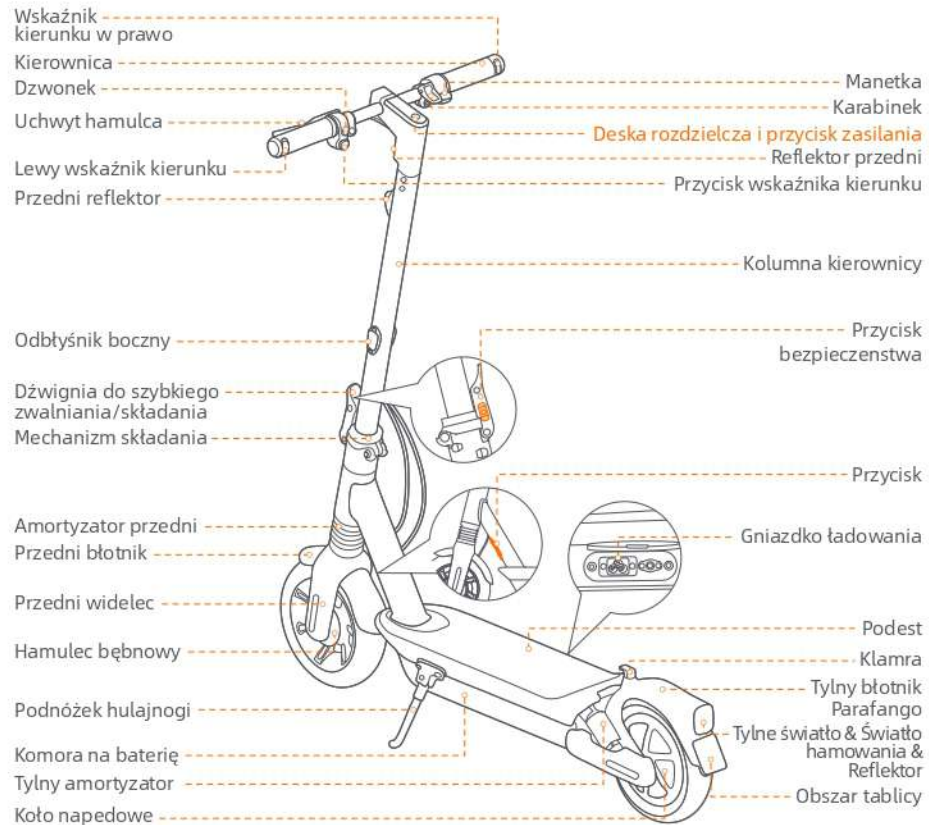

Deska rozdzielcza i przycisk zasilania



Przycisk Start: Krótko naciśnij przycisk Start, aby włączyć. Naciśnij i przytrzymaj przycisk przez 3 sekundy, aby wyłączyć skuter. Przy włączonej hulajnodze KickScooter naciśnij przycisk Start, aby wyłączyć / wyłączyć światło przednie i tylne, a następnie naciśnij dwukrotnie, aby przełączyć między trybami prędkości.

Predkoscierz: wskazuje aktualną prędkość hulajnowy. Wyświetla również kody błędów.

Wskaźnika kierunku: Skręcając w lewo lub w prawo, naciśnij przełącznik „←” (w lewo) lub „→” (w prawo) na przełączniku kierunkowskazów. Następnie kierunkowskaz będzie migał regularnie, co można wyłączyć, ponownie naciskając odpowiedni przełącznik.

Tryb spacerowy: Maksymalna prędkość wynosi 5 km/h (3.1 mph).

Reflektor przedni i tylne światła są zawsze włączone i nie można ich wyłączyć.

* Jak włączyć w aplikacji: **Ustawienia > Tryb spacerowy.**

Tryb prędkości: są dostępne 3 tryby. Maksymalna prędkość wynosi:

Modes	Model	Max G2 E	Max G2 D
ECO (tryb oszczędzania energii)		15 km/h (9.3 mph)	15 km/h (9.3 mph)
D (tryb standardowy)		20 km/h (12.4 mph)	20 km/h (12.4 mph)
S (modo deportivo)		25 km/h (15.5 mph)	20 km/h (12.4 mph)

Bluetooth: ikona wskazuje, że hulajnowa została pomyślnie połączona z urządzeniem mobilnym.

Poziom naładowania baterii: Całkowity poziom naładowania baterii odpowiada pięciu paskom.

* Poziom naładowania baterii jest bardzo niski, gdy pierwszy pasek wskaźnika baterii jest czerwony. Należy natychmiast naładować baterię hulajnowy kickscoter.

2 Charakterystyka

	Poz	Parametr	
Produkt	Imię	Ninebot KickScooter Max G2	
	Model	051501E	051501D
	dł. x szer. x wys.	Okolo 1210 x 570 x 1264 mm (47,6 x 22,4 x 49,8 in)	
	Złożony: dł. x szer. x wys.	Okolo 1210 x 570 x 605 mm (47,6 x 22,4 x 23,8 in)	
	Masa netto	Okolo 24,25 kg (53,5 lbs)	
Użytkownik	Ładowność	120 kg (265 lbs)	
	Zalecany wiek	16-55 lat	
	Wymagany wzrost	120-200 cm (3'11"-6'6")	
Parametry urządzenia	Prędkość max.	Okolo 25 km/h (15,5 mph)	Okolo 20 km/h (12,4 mph)
	Zakres teoretyczny ^[1]	Okolo 70 km (43,5 miles)	
	Typowy zasięg ^[2]	Okolo 50 km (31,1 miles)	
	Max. nachylenie	Okolo 22%	
	Możliwość jazdy po	Większość płaskich dróg i typowych belgijskich dróg.	
	Temperatura robocza	-10 do 40°C (14-104°F)	
	Temperatura przechowywania	-10-50°C (14-122°F); Zalecane: 10~30°C (50-86°F)	
	Klasa ochrony	IPX5	
	Czas ładowania	Okolo 6 h	
	Akumulator	Napięcie znamionowe	36 V ---
Max. napięcie ładowania		42 V ---	
Temperatura ładowania		0-40°C (32-104°F)	
Pojemność znamionowa		15,3 Ah	
Energia nominalna		551 Wh	
System zarządzania baterią		Ochrona przed przegrzaniem, zwarcie, przeciążeniem, nadmiernym rozładowaniem i przeładowaniem	
Silnik	Moc znamionowa	0,45 kW, 450 W	
	Maks. Moc	0,9 kW, 900 W	
Ładowarka	Model	NB-42D0-02D9	
	Escribe	Incorporado - Integrado	
	Napięcie wejściowe	0,1218 kW, 121,8 W	
	Wejście nominalna	100-240 V ~ 50-60 Hz, 2,0 A MAX.	
	Maks. napięcie wyjściowe	42 V ---	
Opona	Wyjście znamionowe	2,9 A	
	Ciśnienie w oponach	42-48 psi	
	Opony	10-calowe samouszczelniające opony bezdętkowe	

[1] Zakres teoretyczny: Testowany podczas jazdy z pełnym akumulatorem, obciążenie 75 kg (165 lbs), 25°C (77°F), przy średniej prędkości 16 km/h (9,9 mph) na chodniku.

[2] Typowy zasięg: Testowany podczas jazdy z pełnym akumulatorem, obciążenie 75 kg (165 lbs), 25°C (77°F), z maksymalną prędkością na chodniku.
* Niektóre czynniki, wpływające na zasięg to: prędkość, obciążenie, liczba uruchomień i zatrzymań urządzenia, temperatura otoczenia itp.

3 Atesty

Bateria jest zgodna z UN 38.3.

Oświadczenie o zgodności z przepisami Unii Europejskiej

Informacje o usuwaniu dla użytkowników zużytego sprzętu elektrycznego i elektronicznego



Ten symbol na produkcie lub jego opakowaniu oznacza, że zużytych produktów elektrycznych i elektronicznych nie należy mieszać z niesortowanymi odpadami komunalnymi. Aby zapewnić prawidłowe przetwarzanie, użytkownik jest odpowiedzialny za pozbycie się zużytego sprzętu poprzez zorganizowanie jego zwrotu do wyznaczonych punktów zbiórki.

Właściwa utylizacja tego produktu pomoże zaoszczędzić cenne zasoby i zapobiec wszelkim potencjalnym negatywnym skutkom dla zdrowia ludzkiego i środowiska, które w przeciwnym razie mogłyby wynikać z niewłaściwego postępowania z odpadami.

Za nieprawidłową utylizację tych odpadów mogą zostać nałożone kary, zgodnie z krajowymi przepisami.

Prosimy o kontakt z lokalnymi władzami w celu uzyskania dalszych informacji o najbliższym wyznaczonym punkcie zbiórki.

Informacje dotyczące recyklingu baterii dla użytkowników



Ten symbol oznacza, że baterie i akumulatory po zużyciu nie powinny być mieszane z niesortowanymi odpadami komunalnymi. Twój udział jest ważną częścią wysiłków na rzecz zminimalizowania wpływu baterii i akumulatorów na środowisko i zdrowie ludzi. W celu prawidłowego recyklingu możesz zwrócić ten produkt lub baterie lub akumulatory, które zawiera, do dostawcy lub do wyznaczonego punktu zbiórki.

Właściwa utylizacja tego produktu pomoże zaoszczędzić cenne zasoby i zapobiec wszelkim potencjalnym negatywnym skutkom dla zdrowia ludzkiego i środowiska, które w przeciwnym razie mogłyby wynikać z niewłaściwego postępowania z odpadami.

Za nieprawidłową utylizację tych odpadów mogą zostać nałożone kary, zgodnie z krajowymi przepisami.

Istnieją oddzielne systemy zbiórki zużytych baterii i akumulatorów.

Prosimy o prawidłową utylizację baterii i akumulatorów w lokalnej zbiorce/recyklingu odpadów śródek.

Dyrektywa w sprawie urządzeń radiowych

Ninebot (Changzhou) Tech Co., Ltd. niniejszym oświadcza, że produkt wymieniony w tej sekcji jest zgodny z

podstawowymi wymaganiami i innymi stosownymi postanowieniami dyrektywy w sprawie urządzeń radiowych 2014/53/UE.

Dyrektywa w sprawie ograniczeń w stosowaniu niektórych substancji niebezpiecznych (RoHS)

Ninebot (Changzhou) Tech Co., Ltd. niniejszym oświadcza, że cały produkt, w tym części (kable, przewody itp.) spełnia wymagania dyrektywy RoHS 2011/65/UE i zmiany dyrektywy delegowanej Komisji (UE) 2015/863 w sprawie ograniczenia stosowania niektórych niebezpiecznych substancji w sprzęcie elektrycznym i elektronicznym („RoHS przekształcenie” lub „RoHS 2.0”).

Dyrektywa maszynowa

Ninebot (Changzhou) Tech Co., Ltd. niniejszym oświadcza, że produkt wymieniony w tej sekcji jest zgodny z zasadniczymi wymaganiami i innymi stosownymi postanowieniami dyrektywy maszynowej 2006/42/WE.



Upoważniony przedstawiciel:

Segway-Ninebot Europe, Dynamostraat 7, 1014 BN

Amsterdam, The Netherlands

Ninebot (Changzhou) Tech Co., Ltd. niniejszym oświadcza, że model produktu: 051501E, 051501D jest zgodny z zasadniczymi wymaganiami i innymi stosownymi postanowieniami dyrektywy w sprawie urządzeń radiowych 2014/53/UE, oraz dyrektywy RoHS 2011/65/UE i zmiana Dyrektywa delegowana Komisji (UE) 2015/863.

Deklarację zgodności można zobaczyć pod następującym adresem: <http://eu-en.segway.com/support-instructions>

Bluetooth	Pasma częstotliwości	2.4000-2.4835GHz
	Moc emisji RF	20mW

Wykorzystanie Works with Apple oznacza, że produkt został zaprojektowany tak, aby współpracował specjalnie z technologią zidentyfikowaną na plakiecie i został certyfikowany przez producenta produktu w celu spełnienia Apple Find My network specyfikacji i wymagania produktu. Apple nie ponosi odpowiedzialności za działanie tego urządzenia lub korzystanie z tego produktu lub jego zgodność z normami bezpieczeństwa i regulacyjnymi.

4 Zalecany harmonogram konserwacji

Aby zapewnić bezpieczną jazdę, niezbędna jest codzienna pielęgnacja i regularna konserwacja. Ty, właściciel, masz kontrolę i wiedzę o tym, jak często korzystasz ze skutera, jak ciężko go używasz i gdzie go używasz. obowiązek przeprowadzania regularnych kontroli i dostarczania skutera do autoryzowanego centrum serwisowego w celu przeprowadzenia kontroli i serwisu. Dla własnego bezpieczeństwa i lepszych wrażeń z jazdy należy przeprowadzać regularną konserwację KickScootera. Zapoznaj się z poniższym harmonogramem konserwacji.

Uwaga: ten harmonogram konserwacji nalicza opłatę serwisową.

Przedmiot	komponent	Metoda konserwacji	Każde 3 miesiące	Co 6 miesięcy lub co 500 km (310 mil)	Co 1 rok lub co 1,000 km (621 mil)	Co 3 rok lub co 10,000 km (6,214 mil)
Konserwacja komputerów mainframe	Części mainframe	Użyj miękkiej, wilgotnej szmatki, aby wytrzeć ramę główną do czysta.	✓	✓	✓	✓
	Ciśnienie w oponach	Napompuj opony do 42-48 psi.	✓	✓	✓	✓
	Zużycie opony	Sprawdź, czy opony nie są popękane, zdeformowane lub znacznie zużyte.		✓	✓	✓
	Śruby na górze trzpienia	Dokreć śrub przymocowanych do kierownicy i mostka. Sugerowany moment obrotowy to $5,5 \pm 0,5$ Nm.	✓	✓	✓	✓
		Dokreć śrubę przepustnicy. Sugerowany moment obrotowy to $0,9 \pm 0,06$ N·m. Dokreć śruby na dźwigniach hamulców. Sugerowany moment obrotowy to 6 ± 1 N·m. Dokreć śruby na szczycie mostka. Sugerowany moment obrotowy to $8,5 \pm 0,5$ N·m.		✓	✓	✓
	Śruby na mechanizmie składania	Dokreć śruby mocujące składanego uchwytu i widelca przedniego. Dwa śruby boczne z boku, zalecany moment obrotowy wynosi 15 ± 1 N·m. Składaj i rozwijaj, górna pionowa śruba, zalecany moment obrotowy wynosi 15 ± 1 N·m. Złóż pret łączący i zamocuj śruby łączące podczas kołysania na rowerze. Składanie jest gładkie bez trzęsienia		✓	✓	✓

Przedmiot	komponent	Metoda konserwacji	Każde 3 miesiące	Co 6 miesięcy lub co 500 km (310 mil)	Co 1 rok lub co 1,000 km (621 mil)	Co 3 rok lub co 10,000 km (6,214 mil)
Kontrola funkcji	Silnik piasty	Aby przyspieszyć i zwolnić, sprawdź, czy silnik piasty nie utknął lub nie wydaje nienormalnych dźwięków.			✓	✓
	Konserwacja przedniego koła	Sprawdź, czy przednie koło nie jest zablokowane, czy się trzęsie, lub czy watek osi			✓	✓
	Regulacja hamulca	Jeżeli hamulec jest zbyt mocno / luźny, należy dokrecić śrubę na zacisku za pomocą klucza imbusowego 4 mm. Następnie ostrożnie wyregulować przewód hamulcowy (zmniejsz / zwiększ długość ekspozycji) i ponownie dokreć śrubę. Standard testowy: prędkość jazdy wynosi 20 km/h (12.4 mph), a droga hamowania jest w ciągu 6m		✓	✓	✓
	Hamulec bębnowy	Przednie koło może obracać się normalnie bez nieprawidłowego dźwięku. Przednie koło można hamować po naciśnięciu dźwigni hamulca.		✓	✓	✓
	Światła tylne	Ściśnij dźwignię hamulca, tylne światła działają normalnie.		✓	✓	✓
	światło głowy	Sprawdź reflektor i zobacz, czy świeci jasno.		✓	✓	✓
	Kierunkowskazy	Przełącz przycisk kierunkowskazów odpowiednio w lewo/prawo, sprawdź, czy kierunkowskazy po lewej/prawej stronie migają normalnie.		✓	✓	✓
	Deska rozdzielcza	Włącz skuter, deska rozdzielcza działa prawidłowo.		✓	✓	✓
	Przycisk	Naciśnij przycisk klaksonu, a dźwięk jest głośny.		✓	✓	✓
	Przepustnica	Naciśnij i przytrzymaj przepustnicę, a następnie zwolnij ją, sprawdzając przyspieszenie i opóźnienie. Uwaga: Puść go, sprawdź, czy przepustnica wróci do pozycji.		✓	✓	✓

Przedmiot	komponent	Metoda konserwacji	Każde 3 miesiące	Co 6 miesięcy lub co 500 km (310 mil)	Co 1 rok lub co 1,000 km (621 mil)	Co 3 rok lub co 10,000 km (6,214 mil)
Kontrola funkcji	wykrywanie aplikacji	Po połączeniu z aplikacją Segway-Ninebot: 1) Zaktualizuj oprogramowanie do najnowszej wersji. 2) Sprawdź, czy powiadomienie o odpowiednim kodzie błędu i możliwych przyczynach pojawi się, gdy hulajnoga wykryje błąd.		✓	✓	✓
	Ładowanie	Ładowanie skutera: 1) Sprawdź, czy na desce rozdzielczej wyświetla się aktualna moc baterii. 2) Sprawdź wskaźnik LED na ładowarce. Ładowanie: czerwony. W pełni naładowany: zielony.		✓	✓	✓
	przełącznik sterowania	Naciśnij lub przełącz przycisk 3 razy bez awarii.		✓	✓	✓
	Obrócenie	Test z skrętami w lewo i w prawo (kąt skrętu wynosi 60). Brak oporu i opóźnień podczas skręcania.			✓	✓
Ważne części	Zespół baterii	Akumulator należy wymienić, gdy jest ładowany i rozładowany przez 500-krotnie lub całkowity przebieg wynosi ponad 10,000 km (6,213 mil). Uwaga: Zaleca się ładowanie raz na 60-dni za długoterminowe przechowywanie.				
	Kontroler Silnik piasty					
Części funkcjonalne	Zespół tylnych kół	Po 3 latach lub 10,000 km (6,214 mil) jazdy nieprawidłowe części hulajnogi muszą zostać natychmiast uzupełnione.				✓
	Dźwignie przepustnicy i hamulca					
	Montaż przedniego widelca					
	Mechanizm składania					
	Hamulec bębnowy					
	Ośłona deski rozdzielczej					

5 Znak towarowy

Ninebot jest znakiem towarowym firmy Ninebot (Beijing) Tech Co., Ltd; Segway i Rider Design są zastrzeżonymi znakami towarowymi firmy Segway Inc., App Store, logo Apple, Apple, Apple Find My, Apple Watch, Find My, iPhone, iPad, iPadOS, Mac, macOS i watchOS są znakami towarowymi Apple Inc. iOS jest znakiem towarowym firmy Cisco i jest używany na podstawie licencji. Android, Google Play i logo Google Play są znakami towarowymi firmy Google LLC. Znak słowny i logo Bluetooth® są zastrzeżonymi znakami towarowymi firmy Bluetooth SIG, Inc. takie znaki Segway-Ninebot są objęte licencją. Inne znaki towarowe i nazwy handlowe należą do ich odpowiednich właścicieli.

Hulajnoga jest objęta odpowiednimi patentami. Informacje dotyczące patentów można znaleźć na stronie <http://www.segway.com>.

Podjęliśmy próbę dołączenia opisów i instrukcji, dotyczących wszystkich funkcji hulajnogi w momencie drukowania. Jednak dzięki ciągłemu ulepszaniu produktu i zmianach w projekcie, zakupiony przedmiot może nieznacznie różnić się od wersji pokazanej w tym dokumencie. Aby pobrać i zainstalować aplikację, prosimy odwiedzić Apple App Store (iOS) lub Google Play (Android). Należy pamiętać, że istnieje wiele modeli pojazdów Segway i Ninebot by Segway z różnymi funkcjami także niektóre wymienionych w tej instrukcji funkcji mogą nie mieć zastosowania w danym urządzeniu. Producent zastrzega sobie prawo do zmiany konstrukcji i funkcjonalności wyrobu oraz jego dokumentacji, bez wcześniejszego powiadomienia.

© 2023 Ninebot (Beijing) Tech Co. Ltd. Wszelkie prawa zastrzeżone.

(※Aplikacja KickScooter działa na Bluetooth)

6 Typowe awarie

Kod błędu	Możliwe przyczyny	Rozwiązanie
10	Błąd komunikacji Bluetooth	Sprawdź połączenie przewodu komunikacyjnego deski rozdzielczej i przewodu sterującego lub skontaktuj się z działem obsługi posprzedażnej albo autoryzowanym sprzedawcą.
11	Nieprawidłowe próbkowanie prądu fazy 1A silnika	Skontaktuj się z działem obsługi posprzedażnej lub autoryzowanym sprzedawcą.
12	Nieprawidłowe próbkowanie prądu fazy 1B silnika	Skontaktuj się z działem obsługi posprzedażnej lub autoryzowanym sprzedawcą.
13	Nieprawidłowe próbkowanie prądu fazy 1C silnika	Skontaktuj się z działem obsługi posprzedażnej lub autoryzowanym sprzedawcą.
14	Nieprawidłowe próbkowanie elementu hallotronowego przepustnicy	Sprawdź, czy w momencie włączenia zasilania przeputnica jest wciśnięta lub skontaktuj się z działem obsługi posprzedażnej albo autoryzowanym sprzedawcą.
15	Nieprawidłowe próbkowanie elementu hallotronowego hamulca	Sprawdź, czy w momencie włączenia zasilania dźwignia hamulca jest naciśnięta lub skontaktuj się z działem obsługi posprzedażnej albo autoryzowanym sprzedawcą.
18	Nieprawidłowy sygnał z elementu hallotronowego silnika	Sprawdź, czy gniazdo hallotronowe jest luźne lub skontaktuj się z działem obsługi posprzedażnej albo autoryzowanym sprzedawcą.
21	Błąd komunikacji z akumulatorem	Sprawdź czy przewód połączony z przewodem komunikacyjnym akumulatora i sterownika jest luźny lub skontaktuj się z działem obsługi posprzedażnej albo autoryzowanym sprzedawcą.
23	Domyślny numer seryjny akumulatora	Skontaktuj się z działem obsługi posprzedażnej lub autoryzowanym sprzedawcą.
24	Nieprawidłowe napięcie domyślne	Sprawdź, czy przewód łączący akumulator ze sterownikiem jest luźny lub skontaktuj się z działem obsługi posprzedażnej albo autoryzowanym sprzedawcą.
26	Nieprawidłowy zapis/ odczyt danych	Skontaktuj się z działem obsługi posprzedażnej lub autoryzowanym sprzedawcą.
31	Nieprawidłowe działanie FLASH	Skontaktuj się z działem obsługi posprzedażnej lub autoryzowanym sprzedawcą.
35	Domyślny numer seryjny KickScootera	Sprawdź, czy KickScooter nadal utrzymuje domyślny numer seryjny.
39	Nieprawidłowa temperatura akumulatora	Sprawdź otoczenie robocze akumulatora lub skontaktuj się z działem obsługi posprzedażnej albo autoryzowanym sprzedawcą.
40	Nieprawidłowy termistor NTC sterownika	Regulator przegrzany, lub skontaktuj się z działem obsługi posprzedażnej lub autoryzowanym sprzedawcą.
41	Nieprawidłowy termistor NTC silnika	Skontaktuj się z działem obsługi posprzedażnej lub autoryzowanym sprzedawcą.
45	Nieprawidłowe próbkowanie prądu przewodu głównego	Skontaktuj się z działem obsługi posprzedażnej lub autoryzowanym sprzedawcą.

7 Schemat okablowania

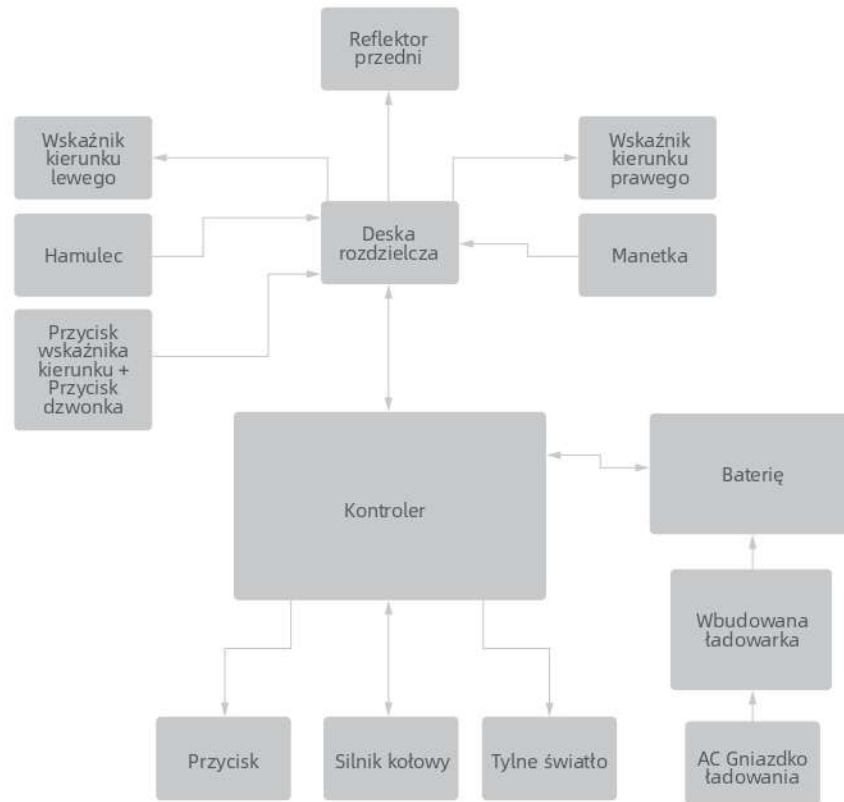

1 Diagram

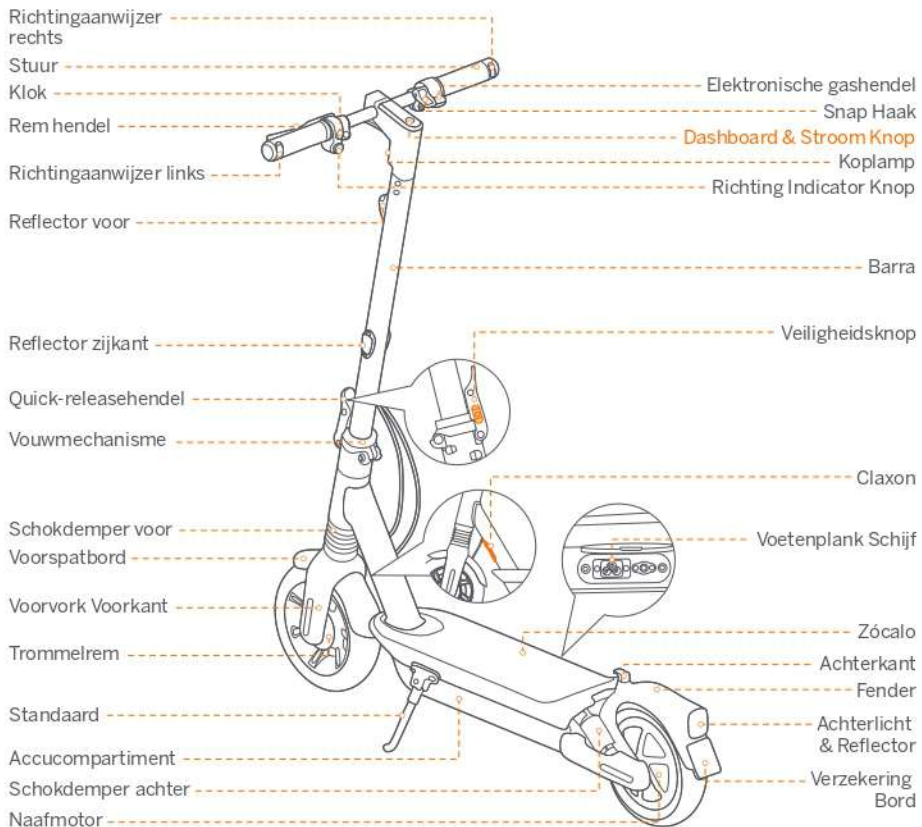

Dashboard & Stroom Knop



Startknop: druk op de knop tot draai Aan; druk op en uitstel de knop voor 3 seconden tot draai uit. Wanneer de KickScooter is Aan, druk op de knop tot draai aan uit de koplamp en de achterkant licht, en druk op twee maal tot schakelaar tussen de snelheid modi.

Snelheidsmeter: Het toont de huidige snelheid van de scooter, net zo goed net zo fout codes.

Richtingaanwijzer: Wanneer u naar links of rechts draait, drukt u op de schakelaar "←" (links) of "→" (rechts) op de richtingaanwijzerschakelaar. Daarna knippert de richtingaanwijzer regelmatig, die kan worden uitgeschakeld door nogmaals op de bijbehorende schakelaar te drukken.

Walk Modus: Max. snelheid is 5 km/u (3.1 mph).

De koplamp en het achterlicht zijn altijd aan en kunnen niet worden uitgeschakeld.

Hoe in staat te stellen in de Segway-Ninebot app: **Instellingen > Walk Modus.**

* **Snelheid Modus:** Daar zijn drie modi beschikbaar. De bovenkant snelheid is net zo volgt:

Modus	Model	Max G2 E	Max G2 D
ECO (Energiebesparend modus)		15 km/h (9.3 mph)	15 km/h (9.3 mph)
D (Standaard modus)		20 km/h (12.4 mph)	20 km/h (12.4 mph)
S (Sport modus)		25 km/h (15.5 mph)	20 km/h (12.4 mph)

Bluetooth: Het duidt op Dat de scooter heeft geweest met succes verbonden tot de mobiel apparaat.

Accu Niveau: De totaal accu niveau gelijk aan 5 bars.

* De batterij macht is heel laag wanneer de eerste batterij bar is rood. Alstublieft laad je op KickScooter onmiddellijk.

2 Specificaties:

	Item	Parameter
Producto	Naam	Ninebot KickScooter Max G2
	Model	051501E 051501D
	Lengte × Breedte × Hoogte	Ong. 1210 × 570 × 1264 mm (47,6 × 22,4 × 49,8 in)
	Opgevouwen: Lengte × Breedte × Hoogte	Ong. 1210 × 570 × 605 mm (47,6 × 22,4 × 23,8 in)
	Netto Gewicht	Ong. 24,25 kg (53,5 lbs)
Usuario	Max. belasting	120 kg (265 lbs)
	Aanbevolen leeftijd	16–55 jaar oud
	Vereiste lengte	120–200 cm (3'11"–6'6")
Parámetros de la máquina	Max. Snelheid	Ong. 25 km/h (15,5 mph) Ong. 20 km/h (12,4 mph)
	Theoretisch bereik ^[1]	Ong. 70 km (43,5 mijl)
	Typisch actieradius ^[2]	Ong. 50 km (31,1 mijl)
	Max. helling	Ong. 22%
	Geschikt terrein	Meeste vlakke wegdekken en typische Belgische wegen.
	Bedrijfstemperatuur	-10–40°C (14–104°F)
	Opslagtemperatuur	-10–50°C (14–122°F); Aanbevolen: 10–30°C (50–86°F)
	IP waarde	IPX5
Batería	Duur opladen (enkel)	Ong. 6 h
	Nominale spanning	36 V =
	Max. oplaadspanning	42 V =
	Opladen omgevingstemperatuur	0–40°C (32–104°F)
	Nominale capaciteit	15,3 Ah
	Nominale energie	551 Wh
Motor	Accu-beheersysteem	Protección contra sobrecalentamiento, sobredescarga, cortocircuito, sobrecorriente y sobrecarga
	Nominaal vermogen	0,45 kW, 450 W
Cargador	Maximaal vermogen	0,9 kW, 900 W
	Model	NB-42D0-02D9
	Type	Integrado
	Afgegeven vermogen	0,1218 kW, 121,8 W
	Ingangsspanning	100–240 V ~ 50–60 Hz, 2,0 A MAX.
	Max. uitgangsspanning	42 V =
Rueda	Nominaal uitgangsvermogen	2,9 A
	Bandenspanning	42–48 psi
	Type	10 inch zelfafdichtende tubeless-banden

[1] Theoretisch bereik: Getest rijdend met volle accu, 75 kg (165 lbs) belasting, 25°C (77°F), op een gemiddelde snelheid van 16 km/u (9,9 mph) op bestrating.

[2] Typisch actieradius: Getest rijdend met volle accu, 75 kg (165 lbs) belasting, 25°C (77°F), op de maximale snelheid op stoep.

* Sommige van de factoren die van invloed zijn op bereik omvat snelheid, belasting, aantal starts en stop, ambient temperatuur, enz.

3 Certificeringen

De accu voldoet aan UN/DOT 38.3.

EU-conformiteitsverklaring

Informatie over verwijderen voor gebruikers van afgedankte elektrische en elektronische apparaten



Dit symbool op het product of op de verpakking betekent dat gebruikte elektrische en elektronische producten niet bij het ongescheiden gemeentelijk afval horen. Voor de juiste behandeling is het uw verantwoordelijkheid om uw afgedankte apparaten te verwijderen door deze in te leveren bij de daarvoor bedoelde inzamelpunten.

Het correct verwijderen van dit product helpt met het terugwinnen van waardevolle stoffen en voorkomt mogelijke negatieve effecten voor de menselijke gezondheid en het milieu, die zouden kunnen voortkomen uit het incorrect omgaan met afval.

Er kunnen boetes worden gegeven voor het niet correct verwijderen van dit afval, in overeenstemming met uw nationale wetgeving.

Neem contact op met uw lokale overheid voor verdere details over het dichtstbijzijnde inzamelpunt.

Accu-recyclinginformatie voor de Europese Unie



Dit symbool betekent dat accu's en accumulatoren aan het einde van hun levensduur niet bij het ongescheiden gemeentelijk afval horen. Uw medewerking is een belangrijk onderdeel van de inspanningen om de gevolgen van accu's en accumulatoren op het milieu en de volksgezondheid te beperken. Voor correcte recycling kunt u dit product of de accu's of accumulatoren die erin zitten inleveren bij uw leverancier of het daarvoor bedoelde inzamelpunt. Het correct verwijderen van dit product helpt met het terugwinnen van waardevolle stoffen en voorkomt mogelijke negatieve effecten voor de menselijke gezondheid en het milieu, die zouden kunnen voortkomen uit het incorrect omgaan met afval.

Er kunnen boetes worden gegeven voor het niet correct verwijderen van dit afval, volgens uw nationale wetgeving. Er worden verschillende inzamelingssystemen gebruikt voor accu's en accumulatoren.

Verwijder accu's en accumulatoren correct bij uw lokale afvalinzamelings-/recyclingcentrum.

Richtlijn radioapparatuur

Ninebot (Changzhou) Tech Co., Ltd. verklaart hierbij dat het product dat staat vermeld in deze sectie voldoet aan de essentiële eisen en overige relevante bepalingen van de Richtlijn radioapparatuur 2014/53/EU.

Richtlijn betreffende beperking van het gebruik van bepaalde gevaarlijke stoffen

Ninebot (Changzhou) Tech Co., Ltd. verklaart hierbij dat het gehele product, inclusief onderdelen (kabels, snoeren en dergelijke) voldoen aan de eisen van de Richtlijn Gebruik bepaalde gevaarlijke stoffen 2011/65/EU en het amendement Gedelegeerde Richtlijn (EU) 2015/863 van de Commissie betreffende beperking van het gebruik van bepaalde gevaarlijke stoffen ("RoHS recast" of "RoHS 2.0").

Richtlijn betreffende machines

Ninebot (Changzhou) Tech Co., Ltd. verklaart hierbij dat het product dat staat vermeld in deze sectie voldoet aan de essentiële eisen en overige relevante bepalingen van de Richtlijn betreffende machines 2006/42/EC.



Geautoriseerde vertegenwoordiger EU:

Segway-Ninebot Europe

Dynamostraat 7, 1014 BN Amsterdam, Nederland.

Ninebot (Changzhou) Tech Co., Ltd. verklaart hierbij dat het productmodel: 051501E, 051501D voldoet aan de essentiële eisen en overige relevante bepalingen van de Richtlijn betreffende radioapparatuur 2014/53/EU, de Richtlijn betreffende machines 2006/42/EC en de Richtlijn RoHS 2011/65/EU en de Gedelegeerde Richtlijn (EU) 2015/863 van de Commissie.

De conformiteitsverklaring kan worden ingezien op het volgende adres: <http://eu-en.segway.com/support-instructions>

Conformiteitsverklaring VK

Radio Equipment Regulations 2017

Ninebot (Changzhou) Tech Co., Ltd. verklaart hierbij dat het product dat staat vermeld in deze sectie voldoet aan de essentiële eisen en overige relevante bepalingen van de Radio Equipment Regulations 2017.

De Restriction of the Use of Certain Hazardous Substances in Electrical and Electronic Equipment Regulations 2012
Ninebot (Changzhou) Tech Co., Ltd. verklaart hierbij dat het gehele product, inclusief onderdelen (kabels, snoeren en dergelijke) voldoen aan de eisen van de Restriction of the Use of Certain Hazardous Substances in Electrical and Electronic Equipment Regulations 2012.

Supply of Machinery (Safety) Regulations 2008

Ninebot (Changzhou) Tech Co., Ltd. verklaart hierbij dat het product dat staat vermeld in deze sectie voldoet aan de essentiële eisen en overige relevante bepalingen van de Safety of Supply of Machinery (Safety) Regulations 2008.

Bluetooth	Frequentieband(s)	2.4000-2.4835 GHz
	Max. RF-vermogen	20 mW

Gebruik van de Works with Apple badge betekent dat een product is ontworpen om specifiek te werken met de technologie die in de badge wordt geïdentificeerd en door de productfabrikant is gecertificeerd om te voldoen aan Apple Find My network productspecificaties en -eisen. Apple is niet verantwoordelijk voor de werking van dit apparaat of het gebruik van dit product of de conformiteit ervan met veiligheids- en regelgevingsnormen.

4 Aanbevolen onderhoudsschema

Voor veilig rijden zijn dagelijkse zorg voor uw apparaat en regelmatig onderhoud noodzakelijk. U als eigenaar, hebt de controle over en de kennis van hoe vaak u uw step gebruikt, hoe intensief u er gebruik van maakt en waar u ermee rijdt. Het is de verantwoordelijkheid als eigenaar om regelmatig controles uit te voeren en uw step bij een geautoriseerd servicecentrum aan te bieden voor inspecties en onderhoud. Houd het onderstaande onderhoudsschema aan.

Opmerking: dit onderhoudsschema brengt kosten in rekening.

Item	Onderdeel	Onderhoudsmethode	Elke 3 maanden	Elke 6 maanden of elke 500 kilometer (320 mijl)	Elke 1 jaar of elke 1.000 kilometer (621 mijl)	Elke 3 jaar of elke 10.000 kilometer (6.214 mijl)	
Onderhoud frame	Onderdelen frame	Gebruik een zachte, vochtige doek om het frame schoon te vegen.	✓	✓	✓	✓	
	Bandendruk	Pomp de banden op tot 42–43 psi	✓	✓	✓	✓	
	Bandenslijtage	Controleer of de banden gescheurd, vervormd of aanzienlijk verleten zijn.		✓	✓	✓	
	Schroeven op bovenkant van de stuurstang	Draai de schroeven aan die het stuur aan de stuurstang bevestigen. Het aanbevolen aandraaimoment is 5,5 ± 0,5 N·m.	✓	✓	✓	✓	
			Draai de schroef op de gashendel aan. Het aanbevolen aandraaimoment is 0,9 ± 0,06 N·m.		✓	✓	✓
			Draai de schroeven op de remhendel aan. Het aanbevolen aandraaimoment is 6 ± 1 N·m.		✓	✓	✓
	Schroeven op het vouwmechanisme	Draai de bevestiging schroeven van het vouwhandvat en de voorvork vast. Twee zijschroeven aan de zijkant, het aanbevolen koppel is 15 ± 1 N·m Vouw en vouw, de bovenste verticale schroef, het aanbevolen koppel is 15 ± 1 N·m Vouw de drijfstang, en bevestig de drijfstang schroeven wanneer u op de fiets ommhelt.		✓	✓	✓	

Item	Onderdeel	Onderhoudsmethode	Elke 3 maanden	Elke 6 maanden of elke 500 kilometer (320 mijl)	Elke 1 jaar of elke 1.000 kilometer (621 mijl)	Elke 3 jaar of elke 10.000 kilometer (6.214 mijl)
Inspectie werking	Naafmotor	Voor accelereren of afremmen, controleer of de naafmotor is gestopt of abnormale geluiden produceert.			✓	✓
	Onderhoud voorwiel	Controleer of het voorwiel is vastgelopen of wankel wordt, of de as van de asonevenwicht is.			✓	✓
	Rem afstellen	Als de rem te strak/los is, gebruik dan een 4 mm inbusleutel om de schroef op de klaw loot te draaien. Pas vervolgens de remlijn aan (vermindert/vergroot de blootliggende lengte) en draai de schroef weer aan. Testnorm: de rij snelheid is 20 km/h (12,4 mph), en de remafstand is binnen 6m		✓	✓	✓
	Trommelrem	Voorwiel kan normaal draaien zonder abnormaal geluid. Voorwiel kan worden geremd na het indrukken van de remhendel.		✓	✓	✓
	Achterlicht	Knijp in de remhendel en controleer of het achterlicht normaal functioneert.		✓	✓	✓
	Koplamp	Controleer de koplamp en of deze helder brandt.		✓	✓	✓
	Richtingaanwijzer	Draai de richtingaanwijzerknop respectievelijk naar links/rechts, controleer of de richtingaanwijzers aan de linker-/rechterkant normaal knipperen.		✓	✓	✓
	Dashboard	Ochakel de step in en controleer of het dashboard normaal functioneert.		✓	✓	✓
	hoorn	Druk op de toeterknop en het geluid is luid.		✓	✓	✓
	Gashendel	Druk de gashendel in en laat deze vervolgens los, controleer de acceleratie en het afremmen. Opmerking: laat los, controleer of de gashendel terugveert.		✓	✓	✓

Item	Onderdeel	Onderhoudsmethode	Elke 3 maanden	Elke 6 maanden of elke 500 kilometer (320 mijl)	Elke 1 jaar of elke 1.000 kilometer (621 mijl)	Elke 3 jaar of elke 10.000 kilometer (6.214 mijl)
Inspectie werking	Foutdetectie	Na verbinden met de Segway-Ninebot-app: 1) Update de firmware naar de nieuwste versie. 2) Controleer of de melding van de bijbehorende foutcode en mogelijke oorzaken zullen aangeven wanneer de scooter een fout detecteert.		✓	✓	✓
	Opladen	De step opladen: 1) Controleer of de huidige accustatus wordt weergegeven op het dashboard. 2) Controleer de LED-indicator op de batterijlader. Opladen: rood, Volledig opgeladen: groen.		✓	✓	✓
	Bedieningsknoppen	Druk of wissel de knop 3 keer zonder te falen.		✓	✓	✓
	Sturen	Test met links en rechts sturen (de stuurhoek is 60). Geen weerstand of vertraging bij het sturen.			✓	✓
Belangrijke onderdelen	Accugedeelte	De accu dient vervangen te worden wanneer deze 500 keer is opgeladen en ontladen of wanneer de totale kilometerstand meer dan 10.000 km (6.213 mijl) is. Opmerking: in geval van langdurige oplag is het aanbevolen om eens per 60 dagen de accu op te laden.				
	Becturing					
	Naafmotor					
Functionele onderdelen	Achterwielmontage	Na 3 jaar of 10.000 km (6.214 mijl) rijden moeten de abnormale onderdelen van de kick scooter onmiddellijk worden vervangen.				✓
	Gas- en remhendel					
	Voorvorkgedeelte					
	Vouwmechanisme					
	Trommelrem					
	Dashboardkap					

5 Handelsmerk

Ninebot is het handelsmerk van Ninebot (Beijing) Tech Co., Ltd; Segway en het Rider Design zijn de geregistreerde handelsmerken van Segway Inc., Apple Store, Apple Logo, Apple, Apple Find My, Apple Watch, Find My, iPhone, iPad, iPadOS, Mac, macOS en watchOS zijn handelsmerken van Apple Inc. IOS is een handelsmerk van Cisco en wordt onder licentie gebruikt. Android, Google Play en het Google Play-logo zijn handelsmerken van Google LLC. Het Bluetooth®-woordmerk en de logo's zijn geregistreerde handelsmerken die eigendom zijn van Bluetooth SIG, Inc. en elk gebruik van dergelijke merken van Segway-Ninebot zijn onder licentie.

Andere handelsmerken en handelsnamen zijn die van hun respectievelijke eigenaren. De KickScooter is gedekt door relevante patenten. Ga voor patentinformatie naar <http://www.segway.com>

Wij hebben geprobeerd ten tijde van de druk omschrijvingen en instructies voor alle functies van de KickScooter te vermelden. Echter, vanwege constante verbeteringen van productfuncties en ontwerpveranderingen kan uw KickScooter mogelijk licht afwijken van dat wat wordt getoond in dit document. Bezoek de Apple App Store (iOS) of de Google PlayStore (Android) om de Segway-Ninebot-app te downloaden en te installeren. Houd er rekening mee dat er meerdere Segway en Ninebot modellen zijn met verschillende functies en sommige functies die hier worden genoemd zijn mogelijk niet van toepassing op uw product. De fabrikant behoudt het recht om het ontwerp en de functionaliteit van het KickScooter-product en documentatie zonder voorafgaande kennisgeving te wijzigen.

© 2023 Ninebot (Beijing) Tech Co. Ltd. Alle rechten voorbehouden.

(※De Segway-Ninebot-app ondersteunt de KickScooter met ingebouwde Bluetooth)

6 Algemene storingen

Foutcode	Mogelijke oorzaken	Oplossing
10	Bluetooth-communicatiestoring	Controleer de aansluiting van de communicatiedraad van het dashboard en de besturingskabel of neem contact op met de dienst na verkoop of een erkende dealer.
11	Abnormale bemonstering 1A-fasestroom van de motor	Neem contact op met de dienst na verkoop of een erkende dealer.
12	Abnormale bemonstering 1B-fasestroom van de motor	Neem contact op met de dienst na verkoop of een erkende dealer.
13	Abnormale bemonstering 1C fasestroom van de motor	Neem contact op met de dienst na verkoop of een erkende dealer.
14	Abnormale bemonstering hall-sensor gashendel	Controleer of de gashendel in is geknepen bij het inschakelen, of neem contact op met de dienst na verkoop of een erkende dealer.
15	Abnormale bemonstering hall-sensor rem	Controleer of de remhendel in is geknepen bij het inschakelen, of neem contact op met de dienst na verkoop of een erkende dealer.
18	Abnormaal signaal hall-sensor motor	Controleer of de aansluiting van de hall-sensor los zit of neem contact op met de dienst na verkoop of een erkende dealer.
21	Storing accucommunicatie	Controleer of de draad die verbonden is met de communicatiedraad van de batterijen de controller los zit, of neem contact op met de dienst na verkoop of een erkende dealer.
23	Serienummer standaard accu	Neem contact op met de dienst na verkoop of een erkende dealer.
24	Abnormale standaardspanning	Controleer of de verbindingsdraad van de accu naar de regelaar los zit of neem contact op met de dienst na verkoop of een erkende dealer.
26	Abnormaal schrijven/lezen van gegevens	Neem contact op met de dienst na verkoop of een erkende dealer.
31	Onjuiste werking FLASH	Neem contact op met de dienst na verkoop of een erkende dealer.
35	Serienummer standaard KickScooter	Controleer of KickScooter nog steeds de standaard SN behoudt.
39	Abnormale accu temperatuur	Controleer de werkomgeving van de accu of neem contact op met de dienst na verkoop of een erkende dealer.
40	Abnormale NTC regelaar	Oververwarmde regelaar, of neem contact op met de dienst na verkoop of een erkende dealer.
41	Abnormale NTC motor	Neem contact op met de dienst na verkoop of een erkende dealer.
45	Abnormale bemonstering busstroom	Neem contact op met de dienst na verkoop of een erkende dealer.

7 Bedradingsdiagram

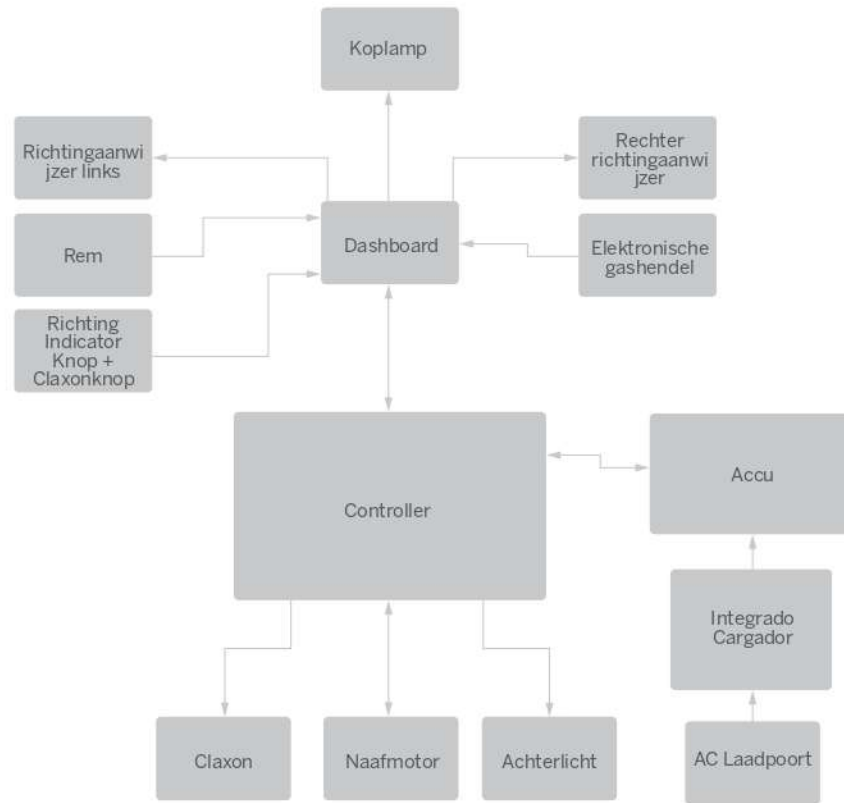

1 Diagrama

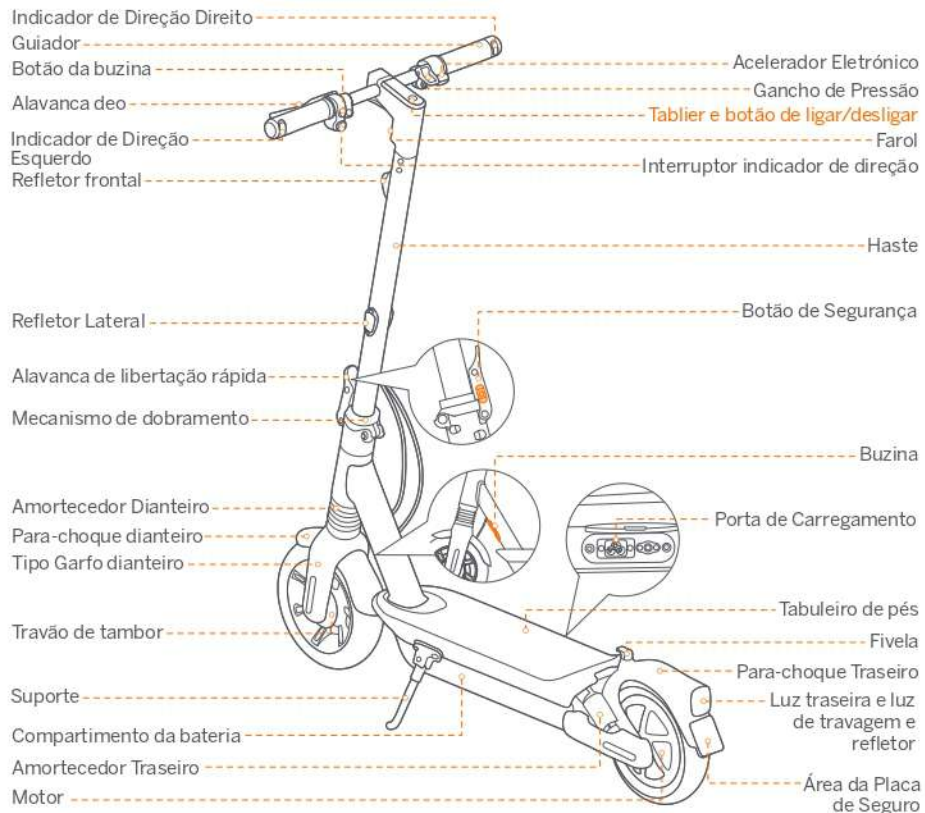

Tablier e botão de ligar/desligar

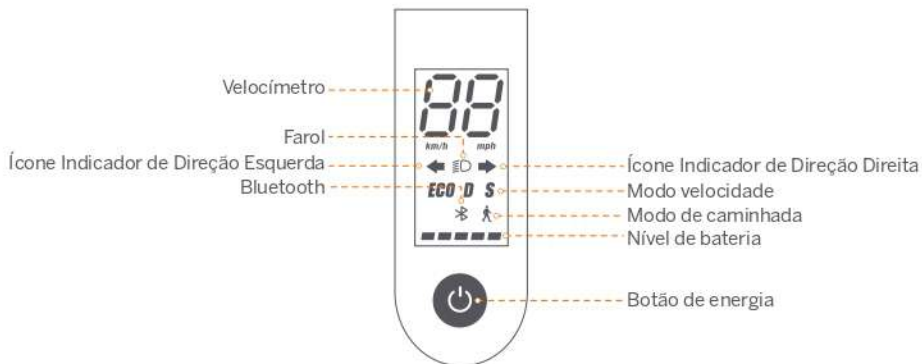

Botão de Ligar/Desligar: Prima o botão para ligar; prima e segure o botão por 3 segundos para desligar. Quando a KickScooter estiver ligada, pressione o botão para ligar/desligar o farol e a luz traseira; e pressione duas vezes para alternar entre os modos de velocidade.

Velocímetro: Mostra a velocidade actual da scooter, bem como os códigos de erro.

Indicador de direção: Ao virar à esquerda ou à direita, pressione o botão “←” (esquerda) ou “→” (direita) no interruptor de indicador de direção. Em seguida, o indicador de direção piscará regularmente, o que pode ser desligado premindo o botão correspondente novamente.

Modo de caminhada: máx. velocidade é de 5 km/h (3.1 mph).

O farol e a luz traseira estão sempre ligados e não podem ser desligados.

* Como ativar na aplicação Segway-Ninebot: **Configurações > Modo de caminhada.**

Modo de velocidade: Existem três modos disponíveis. A velocidade máxima é a seguinte:

Modo	Modelo	Max G2 E	Max G2 D
ECO (modo de poupança de energia)		15 km/h (9,3 mph)	15 km/h (9,3 mph)
D (modo padrão)		20 km/h (12,4 mph)	20 km/h (12,4 mph)
S (modo desportivo)		25 km/h (15,5 mph)	20 km/h (12,4 mph)

Bluetooth: Indica que a scooter foi ligada com sucesso ao dispositivo móvel.

Nível de bateria: O nível total da bateria é igual a 5 barras.

* A carga da bateria está muito baixa quando a primeira barra da bateria está vermelha. Por favor, carregue a sua KickScooter imediatamente.

2 Especificações

	Item	Parâmetro
Produto	Nome	Ninebot KickScooter Max G2
	Modelo	051501E 051501D
	Comprimento x Largura x Altura	Aproximadamente. 1210 x 570 x 1264 mm (476 x 22,4 x 49,8 pol.)
	Dobrada: Comprimento x Largura x Altura	Aprox. 1210 x 570 x 605 mm (476 x 22,4 x 23,8 pol.)
	Peso líquido	Aproximadamente. 24,25 kg (53,5 libras)
Condutor	Máx. Carga útil	120 kg (265 lbs)
	Idade recomendada	16-55 anos
	Altura Necessária	120-200 cm (3'11" - 6'6")
Máquina	Máx. Velocidade	Aproximadamente. 25 km/h (15,5 mph) Aproximadamente. 20 km/h (12,4 mph)
	Alcance Teórico ^[1]	Aproximadamente. 70 km (43,5 milhas)
	Alcance Típico ^[2]	Aproximadamente. 50 km (31,1 milhas)
	Inclinação Máxima	Aproximadamente. 22%
	Terreno Atravessável	A maioria das condições de estrada plana e estradas belgas típicas.
	Temperatura de operação	-10-40°C (14-104°F)
	Temperatura de armazenamento	-10-50°C (14-122°F); recomendado 10-30°C (50-86°F)
	Classificação IP	IPX5
	Duração do carregamento	Aproximadamente. 5h
Bateria	Voltagem nominal	36 V ===
	Máx. Tensão de carregamento	42 V ===
	Temperatura ambiente de carregamento	0-40°C (32-104°F)
	Capacidade nominal	15,3 Ah
	Energia Nominal	551 Wh
Sistema de gestão de bateria	Proteção contra sobreaquecimento, curto-circuito, sobrecorrente, sobre-descarga e sobrecarga	
Motor	Potência Nominal	0,45 kW, 450 W
	Potência Máxima	0,9 kW, 900 W
Carregador	Modelo	NB-42D0-02D9
	Tipo	Embutido
	Potência de saída	0,1218 kW, 121,8 W
	Tensão de entrada	100-240 V ~ 50-60 Hz, 2,0 A MÁX.
	Máx. Tensão de saída	42 V ===
Pneu	Corrente de saída	2,9A
	Pressão do pneu	2,89 a 3,31 bar (42 a 48 psi)
	Pneus	Pneu auto-vedante sem câmara de ar de 10 polegadas

[1] Alcance Teórico: Testado durante a condução com uma bateria cheia, 75 kg (165 lbs) de carga, 25°C (77°F), 70% do máx. velocidade média no asfalto.

[2] Faixa Típica: Testado durante a condução com a bateria carregada, 75 kg (165 lbs) de carga, 25°C (77°F), à velocidade máxima no asfalto.
* Alguns dos fatores que afetam a gama incluem velocidade, carga, número de arranques e paragens, temperatura ambiente, etc.

3 Certificações

A bateria está em conformidade com UN 38.3.

Declaração de Conformidade da União Europeia
Informações importantes sobre REEE



Este símbolo no produto ou na sua embalagem indica que produtos elétricos e eletrônicos usados não devem ser misturados com lixo municipal não classificado. Para o tratamento adequado, é sua responsabilidade eliminar o equipamento usado, devolvendo-o aos pontos de recolha designados.

A eliminação correta deste produto ajudará a poupar recursos valiosos e a prevenir quaisquer potenciais efeitos negativos na saúde humana e no ambiente, que de outra forma poderiam surgir de um manuseamento inadequado dos resíduos. Podem ser aplicadas sanções por eliminação incorreta destes resíduos, de acordo com a sua legislação nacional. Por favor contacte a sua autoridade local para mais detalhes sobre o seu ponto de recolha designado mais próximo.

Informação sobre reciclagem de baterias para utilizadores



Este símbolo significa que as pilhas e acumuladores, no seu fim de vida útil, não devem ser misturados com resíduos municipais não triados. A sua participação é uma parte importante do esforço para minimizar o impacto das pilhas e acumuladores no ambiente e na saúde humana. Para uma reciclagem adequada, pode devolver este produto ou as pilhas ou acumuladores que contém ao seu fornecedor ou a um ponto de recolha designado.

A eliminação correta deste produto ajudará a poupar recursos valiosos e a prevenir quaisquer potenciais efeitos negativos na saúde humana e no ambiente, que de outra forma poderiam surgir de um manuseamento inadequado dos resíduos. Podem ser aplicadas sanções por eliminação incorreta destes resíduos, de acordo com a sua legislação nacional, existem sistemas de recolha separados para pilhas e acumuladores usados. Por favor, elimine as pilhas e acumuladores corretamente no seu centro comunitário local de recolha/reciclagem de resíduos.

Diretiva de Equipamentos de Rádio

Ninebot (Changzhou) Tech Co., Ltd. declara que o produto listado nesta secção está em conformidade com os requisitos essenciais e outras disposições relevantes da Diretiva de Equipamentos de Rádio 2014/53/UE.

Diretiva de restrição do uso de certas substâncias perigosas (RoHS)

Ninebot (Changzhou) Tech Co., Ltd. declara por meio deste que todo o produto, incluindo peças (cabos, cabos e assim por diante) atende aos requisitos da Diretiva RoHS 2011/65/EU e emenda à Diretiva Delegada da Comissão (UE) 2015/863 sobre a restrição do uso de certas substâncias perigosas em equipamentos elétricos e eletrônicos ("RoHS reformulado" ou "RoHS 2.0").

Diretiva de Máquinas

Ninebot (Changzhou) Tech Co., Ltd. declara que o produto listado nesta secção está em conformidade com os requisitos essenciais e outras provisões relevantes da Diretiva de Máquinas 2006/42/EC.



Representante autorizado da UE:

Segway-Ninebot Europe

Dynamostraat 7, 1014 BN Amsterdão, Países Baixos.

Ninebot (Changzhou) Tech Co., Ltd. declara que o modelo do produto: 051501E, 051501D cumprem os requisitos essenciais e outras disposições relevantes da Diretiva de Equipamentos de Rádio 2014/53/UE, a diretiva de máquinas 2006/42/CE e a diretiva RoHS 2011/65/EU e emenda à diretiva delegada da Comissão (UE) 2015/863.

A declaração de conformidade pode ser consultada no seguinte endereço:

<https://eu-en.segway.com/instruction-manuals>

Declaração de Conformidade do Reino Unido

Regulamentos de equipamentos de rádio 2017

Ninebot (Changzhou) Tech Co., Ltd. declara que o produto listado nesta secção está em conformidade com os requisitos essenciais e outras disposições relevantes dos Regulamentos de Equipamentos de Rádio 2017.

A Restrição do Uso de Certas Substâncias Perigosas em Regulamentos de Equipamentos Elétricos e Eletrônicos 2012

Ninebot (Changzhou) Tech Co., Ltd. aqui declara que todo o produto, incluindo peças (cabos, cabos e assim por diante) atende aos requisitos da Restrição do uso de certas substâncias perigosas em regulamentos de equipamentos elétricos e eletrônicos de 2012.

Regulamentos de Fornecimento de Máquinas (Segurança) 2008

Ninebot (Changzhou) Tech Co., Ltd. declara que o produto listado nesta secção está em conformidade com os requisitos essenciais e outras disposições relevantes dos Regulamentos de Segurança de Fornecimento de Máquinas (Segurança) de 2008.



Representante autorizado do Reino Unido:

UKCA Experts Ltd.

Dept 302, 43 Owston Road Carcroft, Doncaster, DN6 8DA, Reino Unido

Ninebot (Changzhou) Tech Co., Ltd. declara que o modelo do produto: 051501E está em conformidade com os requisitos essenciais e outras disposições relevantes dos Regulamentos de Equipamentos de Rádio 2017, Regulamentos de Fornecimento de Máquinas (Segurança) de 2008 e Regulamentos de Restrição do Uso de Certas Substâncias Perigosas em Equipamentos Elétricos e Eletrônicos de 2012.

A declaração de conformidade pode ser consultada no seguinte endereço: www.segway.com

Bluetooth	Banda(s) de frequência	2.4000-2.4835 GHz
	Potência RF Máxima	20mW

O uso do selo Works with Apple significa que um produto foi projetado para funcionar especificamente com a tecnologia identificada no selo e foi certificado pelo fabricante do produto para atender às especificações e requisitos do produto da rede Apple Find My. A Apple não é responsável pela operação deste dispositivo ou pelo uso deste produto ou por sua conformidade com os padrões regulatórios e de segurança.

4 Cronograma de manutenção recomendado

Para garantir uma condução segura, os cuidados diários e a manutenção regular são essenciais. Você, o proprietário, tem controle e conhecimento da frequência com que usa a sua scooter, o quão difícil a usa e onde a usa. É da responsabilidade do proprietário realizar verificações regulares e levar a sua scooter ao centro de serviço autorizado para inspeção e serviço. Consulte o cronograma de manutenção abaixo.

Observação: Este cronograma de manutenção cobra uma taxa de serviço.

Item	Componente	Método de manutenção	A cada 3 meses	A cada 6 meses ou a cada 500 km (310 milhas)	A cada 1 ano ou a cada 1000 km (621 milhas)	A cada 3 anos ou a cada 10.000 km (6.214 milhas)
Manutenção da estrutura principal	Partes da estrutura principal	Use um pano macio e húmido para limpar a estrutura principal.	✓	✓	✓	✓
	Pressão do pneu	Encha os pneus a 2,89 a 3,31 bar (42 a 48 psi)	✓	✓	✓	✓
	Desgaste do pneu	Verifique se os pneus estão rachados, deformados ou significativamente gastos.		✓	✓	✓
	Parafusos na parte superior da haste	Aperte os parafusos fixados com o guidador e a haste. O binário sugerido é de 5,5ffl0,5 N·m.	✓	✓	✓	✓
		Aperte o parafuso no acelerador. O binário sugerido é de 0,9ffl0,06 N·m. Aperte os parafusos na alavanca do travão. O binário sugerido é de 6ffl1 N·m. Aperte os parafusos na parte superior da haste. O binário sugerido é de 8,5ffl0,5 N·m.		✓	✓	✓
	Parafusos no mecanismo de dobragem	Aperte os parafusos de fixação da alça dobrável e do tipo garfo dianteira. Dois parafusos laterais na lateral, o binário recomendado é 15 ffl 1N · m. Dobre e desdobre, o parafuso vertical superior, o binário recomendado é 15 ffl 1N · m. Dobre a biela, e aperte os parafusos da biela quando balançar na bicicleta. A dobra é suave sem tremer.		✓	✓	✓

Item	Componente	Método de manutenção	A cada 3 meses	A cada 6 meses ou a cada 500 km (310 milhas)	A cada 1 ano ou a cada 1000 km (621 milhas)	A cada 3 anos ou a cada 10.000 km (6.214 milhas)
inspeção de função	Motor	Para acelerar e desacelerar, verifique se o motor está parado ou apresenta ruídos anormais.			✓	✓
	Manutenção da roda dianteira	Verifique se a roda dianteira está paralisaada ou se fica instável, ou se o eixo do eixo está desequilibrado.			✓	✓
	Ajuste do travão	Se o travão estiver demasiado apertado/apertado, use a chave Allen de 4 mm para desapertar o parafuso na pinça. Depois ajuste ligeiramente a linha de travagem (diminua/aumentar o comprimento exposto), e aperte novamente o parafuso. Padrão de teste: a velocidade de condução é de 20 km/h (12,4 mph), e a distância de travagem é de 6m		✓	✓	✓
	Travão de tambor	A roda dianteira pode girar normalmente sem som anormal. A roda dianteira pode ser travada depois de apertar a alavanca do travão.		✓	✓	✓
	Luz traseira	Aperte a alavanca do travão, a luz traseira funciona normalmente.		✓	✓	✓
	Farol	Verifique o farol e veja se este brilha forte.		✓	✓	✓
	Indicadores de direção	Altere o botão indicador de direção para a esquerda/direita respetivamente, verifique se os indicadores de direção do lado esquerdo/direito piscam normalmente.		✓	✓	✓
	Tablier	Ligue a scooter, o tablier funciona corretamente.		✓	✓	✓
	Buzina	Pressione o botão da buzina e o som é alto.		✓	✓	✓
	Acelerador	Pressione e segure o acelerador e solte-o, verificando a aceleração e desaceleração. Observação: Solte-o, verifique se o acelerador volta para a posição.		✓	✓	✓

Item	Componente	Método de manutenção	A cada 3 meses	A cada 6 meses ou a cada 500 km (310 milhas)	A cada 1 ano ou a cada 1000 km (621 milhas)	A cada 3 anos ou a cada 10.000 km (6.214 milhas)	
inspeção de função	Deteção de falha	Depois de conectar com a aplicação Segway-Ninebot: 1) Atualize o firmware para a versão mais recente. 2) Verifique se a notificação do código de erro correspondente e possíveis causas serão apresentadas quando a scooter detetar um erro		✓	✓	✓	
	A Carregar	Carregue a scooter: 1) Verifique se a carga atual da bateria é apresentada no tablier. 2) Verifique o indicador LED no carregador de bateria. A Carregar: vermelho, Totalmente carregado: verde.		✓	✓	✓	
	Botões de controlo	Pressione ou alterne o botão 3 vezes sem falha.		✓	✓	✓	
	Virar	Teste com curvas à esquerda e à direita (o ângulo de direção é 60). Sem resistência ou atraso ao virar.			✓	✓	
Partes importantes	Montagem da bateria	A bateria precisa ser substituída quando for carregada e descarregada 500 vezes ou quando a quilometragem total for superior a 10.000 km (6.213 milhas). Observação: Recomenda-se carregar uma vez a cada 60 dias para armazenamento de longo prazo.					
	Controlador						
	Motor						
Partes funcionais	Montagem da roda traseira	Depois de 3 anos ou 10.000 km (6.214 milhas) de pedalada, as partes anormais da kick scooter têm de ser substituídas imediatamente.				✓	
	Alavanca do acelerador e travão						
	Montagem do tipo garfo dianteira						
	Mecanismo de dobramento						
	Travão de tambor						
	Capa do Tablier						

5 Marca Registada

Ninebot é marca comercial da Ninebot (Pequim) Tech Co., Ltd; Segway e Rider Design são marcas registadas da Segway Inc., App Store, logótipo da Apple, Apple, Apple Find My, Apple Watch, Find My, iPhone, iPad, iPadOS, Mac, macOS e watchOS são marcas comerciais da Apple Inc. IOS é uma marca registada da Cisco e é usada sob licença. Android, Google Play e o logótipo do Google Play são marcas comerciais da Google LLC. A palavra e os logótipos Bluetooth® são marcas registadas de propriedade da Bluetooth SIG, Inc. e qualquer uso de tais marcas pela Segway-Ninebot está sob licença. Outras marcas comerciais e nomes comerciais são dos seus respetivos proprietários.

A KickScooter é coberta por patentes relevantes. Para obter informações sobre patentes, visite <http://www.segway.com>

Tentamos incluir descrições e instruções para todas as funções da KickScooter no momento da impressão. No entanto, devido à constante melhoria das características do produto e mudanças do design, a sua KickScooter pode diferir ligeiramente daquela mostrada neste documento. Leia o código QR ou visite a Apple App Store (iOS) ou a Google Play Store (Android) para descarregar e instalar a aplicação.

Note que existem vários modelos Segway e Ninebot com funções diferentes, e algumas das funções aqui mencionadas podem não ser aplicáveis à sua unidade. O fabricante reserva-se o direito de alterar o design e a funcionalidade do produto e documentação KickScooter sem aviso prévio.

© 2023 Ninebot (Beijing) Tech Co. Ltd. Todos os direitos reservados.

(☞A aplicação Segway-Ninebot pode suportar KickScooter com Bluetooth integrado)

6 Falhas Comuns

Código de erro	Causas Possíveis	Solução
10	Falha de comunicação Bluetooth	Verifique a ligação do fio de comunicação do painel de instrumentos e do cabo de controlo, ou contacte o serviço pós-venda ou um concessionário autorizado.
11	Amostragem de corrente de fase 1A anormal do motor	Entre em contacto com o serviço pós-venda ou com um revendedor autorizado.
12	Amostragem de corrente anormal de fase 1B do motor	Entre em contacto com o serviço pós-venda ou com um revendedor autorizado.
13	Amostragem de corrente anormal de fase 1C do motor	Entre em contacto com o serviço pós-venda ou com um revendedor autorizado.
14	Amostragem anormal do hall do acelerador	Verifique se o acelerador é pressionado quando ligado, ou contacte o serviço pós-venda ou um concessionário autorizado.
15	Amostragem anormal do hall do travão	Verifique se a alavanca do travão é apertada quando ligada, ou contacte o serviço pós-venda ou um concessionário autorizado.
18	Sinal anormal do hall do motor	Verifique se a tomada do hall está solta, ou contacte o serviço pós-venda ou um revendedor autorizado.
21	Falha de comunicação da bateria	Verifique se o fio ligado com o fio de comunicação da bateria e o controlador está solto, ou contacte o serviço pós-venda ou um revendedor autorizado.
23	Número de série padrão da bateria	Entre em contacto com o serviço pós-venda ou com um revendedor autorizado.
24	Tensão padrão anormal	Verifique se o fio de ligação da bateria ao controlador está solto ou contacte o serviço pós-venda ou um revendedor autorizado.
26	Escrita/leitura anormal de dados	Entre em contacto com o serviço pós-venda ou com um revendedor autorizado.
31	Operação FLASH incorreta	Entre em contacto com o serviço pós-venda ou com um revendedor autorizado.
35	Número de Série Padrão KickScooter	Verifique se a KickScooter ainda mantém o número de série padrão.
39	Temperatura anormal da bateria	Verifique o ambiente de trabalho da bateria, ou contacte o serviço pós-venda ou um revendedor autorizado.
40	Controlador anormal NTC	Controlador sobreaquecido, ou contacte o serviço pós-venda ou um concessionário autorizado.
41	Motor anormal NTC	Entre em contacto com o serviço pós-venda ou com um revendedor autorizado.
45	Amostragem de corrente anormal do fio mãe	Entre em contacto com o serviço pós-venda ou com um revendedor autorizado.

7 Diagrama Elétrico

